

# Halfintegraal 26

CI-tourer T | chic c-line T

PRIJSLIJST 26.1 NL

geldig vanaf 1-8-2025



**carthago**<sup>®</sup>  
Das Reisemobil.

chic c-line

## Informatie over het gewicht

3-6

3.5 tons



### C1-tourer T lightweight 3.5 t

7-23

De C1-tourer lightweight 3.5 t-modellen maken indruk met hun intelligente lichtgewicht constructie, die zorgt voor maximaal comfort en een praktische uitrusting met een laag eigen gewicht in de 3,5 t-klasse.

FIAT  
AL-KO

Mercedes-Benz  
AL-KO

4.2 tons



### C1-tourer T comfort 4.2 t

7-23

Sportief, opvallend en knus tegelijkertijd. De C1-tourer comfort 4.2 t is perfect voor goedkeuring buiten de 3,5 t-gewichtsklasse en legt de focus op absoluut wooncomfort en praktische uitrusting zonder compromissen.

FIAT  
AL-KO

Mercedes-Benz  
AL-KO

4.2 tons



### C1-tourer T Edition+ comfort 4.2 t

24-33

Met het editiemodels Edition+ geniet van een volledige uitrusting zonder compromissen – alles wat uw hart begeert. Of het nu gaat om comfort, veiligheid of design – de C1-tourer Edition+ staat voor een compleet pakket dat niets te wensen overlaat.

FIAT  
AL-KO

Mercedes-Benz  
AL-KO

4.5 tons



### chic c-line T

35-43

De fascinatie van de Carthago Premium-klasse: elegant, comfortabel en extravagant

FIAT  
AL-KO

Mercedes-Benz  
AL-KO

## Tips en uitgebreide informatie over de uitrusting

44-45

## Algemene informatie

46

## Voetnoten

46-47

# BELANGRIJKE JURIDISCHE EN TECHNISCHE INFORMATIE VOOR HET KIEZEN EN CONFIGUREREN VAN UW CAMPER

Elke camper is in het wegverkeer slechts goedgekeurd voor een bepaald maximumgewicht. Dit maximumgewicht mag tijdens het rijden in geen geval worden overschreden. Bij de keuze en configuratie van uw camper of buscamper (hierna: "camper") zijn de technische en wettelijke limieten voor het gewicht van de camper dus erg belangrijk. Tijdens de configuratie spelen deze gewichtslimieten met name een doorslaggevende rol bij de keuze van de optionele uitrusting (accessoirepakketten, speciale uitrustingen en opties).

De technische en wettelijke voorschriften voor het gewicht van uw camper zijn geregeld in EU-uitvoeringsverordening nr. 2021/535 (tot juni 2022: EU-uitvoeringsverordening nr. 1230/2012). Deze verordening is van toepassing in de hele Europese Unie. Om het voor u gemakkelijker te maken uw camper te kiezen en te configureren in overeenstemming met de wettelijke en technische voorschriften, lichten we hieronder de belangrijkste termen en bepalingen van deze verordening toe. We geven u tevens een aantal adviezen die erg belangrijk zijn voor de configuratie van uw voertuig en de keuze van optionele uitrusting (accessoirepakketten, speciale uitrustingen en opties) uit ons aanbod voor montage in de fabriek. Lees deze informatie zorgvuldig door voordat u uw voertuig configureert en bestelt. Onze dealers adviseren u graag bij de keuze en configuratie van uw camper.

## 1. TECHNISCH TOELAATBARE MAXIMUMMASSA

De technisch toelaatbare maximummassa (afgekort als MTTM, maximum technisch toegestane massa) is het van de indeling afhankelijke, door de fabrikant bepaalde toelaatbare gewicht dat uw camper in beladen toestand maximaal mag wegen (bijv. 3.500 kg, 4.500 kg). Dit staat vermeld in deel I van het kentekenbewijs. De technisch toelaatbare maximummassa voor elke indeling vindt u in de technische gegevens in onze verkoopdocumentatie (bijv. in de prijslijsten).

Afbeelding in de prijslijst:

C1-tourer		
T 143 KB-LE lightweight 3.5 t		
	Fiat Ducato	Mercedes-Benz Sprinter
Transmissie	8-traps automatische transmissie	automatische transmissie 9G-TRONIC
Standaardchassis	Verlaagd AL-KO-chassis 35 special light	Verlaagd AL-KO-chassis special light 315 CDI
Basismotorisering	Diesel 2,2 l (140 pk / 103 kW)	Diesel 2,0 l (150 pk / 110 kW)
Lengte/breedte/hoogte <sup>9) 10)</sup> (mm)	6.990 / 2.270 / 2.920	7.160 / 2.270 / 2.950
Wielbasis (mm)	3.800	3.900
Hoogte dubbele bodem / opbergruimte in dubbele bodem (mm)	220 / 460	220 / 460
Stahoogte in leefruimte (mm)	1.980	1.980
Binnenhoogte achtergarage (mm)	1.200	1.200
Deurbreedte / -hoogte achtergarage bijrijderszijde (mm)	1.050 x 1.140	1.050 x 1.140
Deurbreedte / -hoogte achtergarage bestuurderszijde (mm)	1.050 x 1.140	1.050 x 1.140
Techn. toelaatbare maximummassa <sup>8)</sup> (kg)	3.500	3.500
Massa in rijklare toestand <sup>6)</sup> (kg)	2.943 (2.796 - 3.090)	2.896 (2.751 - 3.041)
Door de fabrikant vastgestelde massa voor optionele uitrusting in standaarduitvoering <sup>7)</sup> (kg)	189	235
Trekgewicht max. <sup>10)</sup> (kg)	2.000	2.000
Max. aantal zitplaatsen met driepuntsgordel tijdens het rijden standaard / optie <sup>5)</sup>	4	4

De technisch toelaatbare maximummassa van het voertuig (bijv. 3.500 kg) mag tijdens het rijden in geen geval worden overschreden. Als een voertuig tijdens het rijden de technisch toelaatbare maximummassa overschrijdt, is dit een overtreding, die met een boete kan worden bestraft. Daarom raden we u sterk aan om voor elke reis te controleren of u met uw voertuig de technisch toelaatbare maximummassa (bijv. 3.500 kg) niet overschrijdt.

## 2. MASSA IN RIJKLARE TOESTAND

De massa in rijklare toestand is het (leeg)gewicht van het voertuig met de standaarduitvoering af fabriek (met inbegrip van smeermiddelen, gereedschap, bandenreparatieset en een tot 90% gevulde brandstoftank) plus een wettelijk voorgeschreven vast gewicht voor de bestuurder van 75 kg.

De massa in rijklare toestand is meestal als volgt opgebouwd:

- het lege voertuiggewicht inclusief de opbouw, met inbegrip van bedrijfsvloeistoffen zoals vetten, oliën en koelvloeistoffen;
- de standaarduitvoering, d.w.z. alle uitrustingsonderdelen die standaard deel uitmaken van de in de fabriek gemonteerde uitrusting;
- de voor 100% gevulde verswatertank tijdens het rijden (vulling tijdens het rijden volgens de aanwijzingen van de fabrikant). De aanwijzingen voor de vulling tijdens het rijden vindt u in de verkoopdocumentatie (bijv. in de prijslijsten). Afhankelijk van de serie is dit 20 l of 50 l en een voor 100% gevulde aluminium gasfles van 16 kg;
- de voor 90% gevulde brandstoftank inclusief brandstof;
- de bestuurder, van 75 kg, ongeacht het werkelijke gewicht van de bestuurder.

De massa in rijklare toestand is dus de basisconfiguratie van het door u geselecteerde voertuigmodel met standaarduitvoering plus een wettelijk vastgelegd vast gewicht van 75 kg voor de bestuurder. Dit verandert als u optionele uitrusting kiest (accessoirepakketten, speciale uitrusting, opties).

Informatie over de massa in rijklare toestand vindt u voor elke indeling in onze verkoopdocumentatie (bijv. in de prijslijsten).

We wijzen erop dat de in onze verkoopdocumentatie vermelde waarde van de massa in rijklare toestand een standaardwaarde is die in het kader van de typegoedkeuringsprocedure is vastgesteld en die door de autoriteiten is gecontroleerd. Het is wettelijk toegestaan en mogelijk dat de massa in rijklare toestand van het aan u geleverde voertuig door productiegerelateerde toleranties afwijkt van de in de verkoopdocumentatie vermelde nominale waarde. De wettelijk toegestane tolerantie bedraagt  $\pm 5\%$ . Op die manier houdt de EU-wetgever rekening met het feit dat de massa in rijklare toestand kan schommelen door variatie in het gewicht van gebruikte onderdelen en als gevolg van proces- en weersomstandigheden. Houd hier rekening mee bij de keuze en configuratie van uw camper.

Ter illustratie van deze (toegestane) productiegerelateerde gewichtswaarden volgt hier een voorbeeldberekening:

Massa in rijklare toestand volgens de verkoopdocumentatie:	2.900 kg
Wettelijk toegestane tolerantie van $\pm 5\%$ :	145 kg
Wettelijk toegestane afwijkingen van de massa in rijklare toestand:	2.755 tot 3.045 kg

Welke gewichtswaarden voor de massa in rijklare toestand toegestaan zijn, vindt u voor alle indelingen in de technische gegevens in onze verkoopdocumentatie. Als fabrikant streven we ernaar productietechnisch onvermijdelijke gewichtsschommelingen tot een minimum te beperken. Afwijkingen naar boven en naar beneden binnen het wettelijk toegestane tolerantiebereik komen dan ook maar zelden voor. Hoewel we ons productieproces voortdurend technisch optimaliseren, zijn afwijkingen echter niet volledig uit te sluiten.

Om ervoor te zorgen dat alle werkelijk geleverde voertuigen binnen het wettelijk toelaatbare tolerantie, wordt het werkelijke voertuiggewicht en de toelaatbare tolerantie van  $\pm 5\%$  door ons als fabrikant gecontroleerd door het voertuig na de laatste productiestap te wegen. Het gewogen werkelijke gewicht van uw voertuig zal uw dealer u meedelen. Zo garanderen we volledige transparantie over eventuele afwijkingen in het werkelijke gewicht van uw voertuig.

### 3. MAXIMAAL AANTAL TOEGESTANE ZITPLAATSEN / MASSA VAN DE PASSAGIERS

Het maximaal aantal toegestane zitplaatsen tijdens het rijden wordt door ons als fabrikant bepaald tijdens de typegoedkeuringsprocedure. De massa van de passagiers is afhankelijk van het maximaal aantal toegestane zitplaatsen. Voor de massa van de passagiers wordt 75 kg per voorziene toegestane zitplaats aangehouden, ongeacht het werkelijke gewicht van de passagiers. Ook hierbij gaat het om een wettelijk voorgeschreven rekenparameter. Voor de bestuurder is al 75 kg opgenomen in de massa in rijklare toestand (zie punt 2). Derhalve hoeft deze niet meer te worden meegerekend in de massa van de passagiers. Bij een camper met vier toegestane zitplaatsen bedraagt de massa van de passagiers dus  $3 \times 75 \text{ kg} = 225 \text{ kg}$ .

De opgave van het aantal maximaal toegestane zitplaatsen in de verkoopdocumentatie heeft betrekking op het betreffende voertuiggewicht in standaarduitvoering zonder optionele uitrusting (voor optionele uitrusting zie punt 4) en geeft het maximaal aantal personen weer dat tijdens de rit een zitplaats heeft. Het aantal zitplaatsen is echter afhankelijk van het gewicht en de asbelasting en kan dus worden verminderd door de inbouw van optionele uitrusting (bijv. door de keuze van accessoirepakketten, speciale uitrustingen en opties), of is afhankelijk van het model alleen te bereiken door een verhoging van het MTTM en/of door het weglaten van optionele uitrusting.

### 4. WERKELIJKE MASSA EN OPTIONELE UITRUSTING

De massa in rijklare toestand (zie punt 2) en de massa van de optionele, in de fabriek gemonteerde uitrusting (accessoirepakketten, speciale uitrustingen, opties) worden samen de werkelijke massa van het voertuig genoemd.

Wat de werkelijke massa van uw voertuig is, kunt u na de overdracht vinden in punt 13.2 van het conformiteitscertificaat (Certificate of Conformity, CoC), dat uw dealer u overhandigt bij aflevering van uw voertuig.

Let op: de in het conformiteitscertificaat (Certificate of Conformity, CoC) vermelde werkelijke massa is eveneens een genormaliseerde waarde. Aangezien voor de massa in rijklare toestand – als onderdeel van de werkelijke massa – een wettelijk toegestane tolerantie van  $\pm 5\%$  geldt (zie punt 2), kan de werkelijke massa ook dienovereenkomstig afwijken van de aangegeven nominale waarde.

Volgens de wettelijke definitie omvat de zogenoemde optionele uitrusting alle optionele uitrustingsonderdelen die niet in de standaarduitvoering zijn inbegrepen en die onder de verantwoordelijkheid van de fabrikant – d.w.z. af fabriek – op het voertuig worden aangebracht en die door de klant kunnen worden besteld (bijv. luifel, fiets- of motorfietsdrager, satellietstelsel, zonnepaneelinstallatie, oven etc.). Gegevens over de afzonderlijke of pakketgewichten van de bestelbare accessoirepakketten, speciale uitrustingen en opties vindt u in onze verkoopdocumentatie. Niet tot de speciale uitrusting in deze zin behoren overige accessoires die na levering door de fabriek, door de dealer of door u persoonlijk worden ingebouwd.

## 5. DOOR DE FABRIKANT VASTGESTELDE MAXIMUMMASSA VOOR OPTIONELE UITRUSTING EN LAADVERMOGEN

Aangezien ook de inbouw van optionele uitrusting onderworpen is aan wettelijke en technische beperkingen, bepalen we als fabrikant per indeling en voertuig de waarde van de maximummassa voor optionele uitrusting die naast de standaarduitvoering in of op het voertuig kan worden aangebracht (bijv. door de keuze van accessoirepakketten en/of speciale uitrusting). Deze waarde mag niet worden overschreden bij de keuze en configuratie van uw voertuig.

De door de fabrikant vastgestelde massa voor optionele uitrusting vindt u in onze verkoopdocumentatie (bijv. in de prijslijsten).

C1-tourer		
		
<b>T 143 KB-LE</b> lightweight 3.5 t		
	Fiat Ducato	Mercedes-Benz Sprinter
Transmissie	8-traps automatische transmissie	automatische transmissie 9G-TRONIC
Standaardchassis	Verlaagd AL-KO-chassis 35 special light	Verlaagd AL-KO-chassis special light 315 CDI
Basismotorisering	Diesel 2,2 l (140 pk / 103 kW)	Diesel 2,0 l (150 pk / 110 kW)
Lengte/breedte/hoogte <sup>1) 2) 3)</sup> (mm)	6.990 / 2.270 / 2.920	7.160 / 2.270 / 2.950
Wielbasis (mm)	3.800	3.900
Hoogte dubbele bodem / opbergruimte in dubbele bodem (mm)	220 / 460	220 / 460
Stahoogte in leefruimte (mm)	1.980	1.980
Binnenhoogte achtergarage (mm)	1.200	1.200
Deurbreedte / -hoogte achtergarage bijrijderszijde (mm)	1.050 x 1.140	1.050 x 1.140
Deurbreedte / -hoogte achtergarage bestuurderszijde (mm)	1.050 x 1.140	1.050 x 1.140
Techn. toelaatbare maximummassa <sup>4)</sup> (kg)	3.500	3.500
Massa in rijklare toestand <sup>5)</sup> (kg)	2.943 (2.796 - 3.090)	2.896 (2.751 - 3.041)
Door de fabrikant vastgestelde massa voor optionele uitrusting in standaarduitvoering <sup>7)</sup> (kg)	189	235
Trekgewicht max. <sup>10)</sup> (kg)	2.000	2.000
Max. aantal zitplaatsen met driepuntsgordel tijdens het rijden standaard / optie <sup>9)</sup>	4	4

Door als fabrikant de maximummassa voor optionele uitrusting vast te leggen, wordt verzekerd dat het wettelijk voorgeschreven zogenoemde minimale laadvermogen na de levering van een voertuig door de fabrikant ook daadwerkelijk voor de belading beschikbaar is. Dit betekent dat slechts zoveel optionele uitrusting kan worden besteld en in de fabriek kan worden gemonteerd dat er voldoende vrij gewicht overblijft voor bagage en andere accessoires (het zogenaamde laadvermogen) zonder dat de technisch toelaatbare maximummassa wordt overschreden.

Het laadvermogen wordt berekend door de massa in rijklare toestand (nominale waarde volgens de verkoopdocumentatie, zie hoofdstuk 2), de massa van de passagiers (zie hoofdstuk 3) en de door de fabrikant opgegeven maximummassa voor optionele uitrusting af te trekken van de technisch toelaatbare maximummassa (zie hoofdstuk 1).

Voor campers schrijft de Europese wetgeving voor dat er een vast minimaal laadvermogen moet overblijven voor bagage en andere niet in de fabriek gemonteerde accessoires. Dit minimale laadvermogen wordt als volgt berekend:

Minimaal laadvermogen in kg  $\geq 10 * (n + L)$

Waarbij geldt: "n" = het maximale aantal passagiers plus de bestuurder en "L" = de totale lengte van het voertuig in meters (inclusief cijfer na de komma).

Dus voor een camper met een lengte van 7 m en 4 toegestane zitplaatsen (bestuurder inbegrepen) bedraagt het minimale laadvermogen bijv.  $10 \text{ kg} * (4 + 7) = 110 \text{ kg}$ .

Houd er bij het configureren van uw camper rekening mee dat het minimale laadvermogen altijd behouden moet blijven.

Om ervoor te zorgen dat het minimale laadvermogen gehandhaafd blijft, geldt er een maximum van optionele uitrusting die voor elk voertuigmodel kan worden besteld. In het bovenstaande voorbeeld met een minimaal laadvermogen van 110 kg, mag de maximummassa van de optionele uitrusting voor een voertuig met vier toegestane zitplaatsen (inclusief bestuurder) en een massa in rijklare toestand van 2.900 kg bijv. max. 265 kg bedragen:

3.500 kg	Technisch toelaatbare maximummassa
- 2.900 kg	Massa in rijklare toestand
- 3 x 75 kg	Massa passagiers
- 110 kg	Minimum laadvermogen
= 265 kg	Optionele uitrusting

Let op: deze berekening is gebaseerd op de tijdens de typegoedkeuringsprocedure vastgelegde standaardwaarde voor de massa in rijkklare toestand en houdt dus geen rekening met de toegestane gewichtsafwijkingen van de massa in rijkklare toestand (zie punt 2). Indien de maximaal toegestane waarde voor de optionele uitrusting van 265 kg (in het voorbeeld) bijna of volledig is opgebruikt, kan een gewichtsafwijking naar boven van de massa in rijkklare toestand er dus toe leiden dat met de standaardwaarde van de massa in rijkklare toestand rekenkundig aan het minimale laadvermogen van 110 kg wordt voldaan, maar het voertuig in werkelijkheid niet over het resterende laadvermogen beschikt.

Ook hier is een voorbeeldberekening voor een voertuig met vier toegestane zitplaatsen, waarvan de werkelijke gewogen massa in rijkklare toestand 1% boven de nominale waarde ligt:

3.500 kg	Technisch toelaatbare maximummassa
- 2.929 kg	Werkelijk voertuiggewicht in rijkklare toestand (+ 1% ten opzichte van de in de verkoopdocumentatie vermelde 2.900 kg)
- 3 x 75 kg	Massa passagiers
- 265 kg	Massa van de optionele uitrusting
= 81 kg	Werkelijk resterend laadvermogen (< minimaal laadvermogen van 110 kg); in dit voorbeeld ligt het laadvermogen 29 kg onder het minimale laadvermogen

Om het minimale laadvermogen niet te onderschrijven, beperkt de fabrikant de optionele uitrusting die per model kan worden besteld. Deze beperking zorgt ervoor dat het minimale laadvermogen, d.w.z. de wettelijk voorgeschreven vrije massa voor bagage en andere accessoires, daadwerkelijk als laadvermogen beschikbaar is bij de door de fabrikant geleverde voertuigen.

Aangezien het werkelijke gewicht van een voertuig pas na de laatste productiestap kan worden vastgesteld wanneer het wordt gewogen, kan niet volledig worden uitgesloten dat in uitzonderlijke gevallen zich een situatie voordoet waarin het minimale laadvermogen aan het einde van de productielijn niet is gegarandeerd ondanks deze beperking van de optionele uitrusting. Om ook in deze gevallen het minimale laadvermogen te kunnen garanderen, zal de fabrikant samen met uw dealer en u vóór aflevering van het voertuig controleren of bijv. de toelaatbare maximummassa van het voertuig moet worden verhoogd, het aantal toegestane zitplaatsen moet worden verminderd of optionele uitrusting moet worden verwijderd om het gewicht te verlagen, zodat u een voertuig geleverd krijgt dat over het wettelijke minimale laadvermogen beschikt. De gewichten van de in de fabriek montagebare optionele uitrusting vindt u in onze verkoopdocumentatie (bijv. in de prijslijsten).

Afbeelding in de prijslijst:

Artikelnr.		BPM	€ incl. 21% btw en BPM	kg
<b>Chassis Fiat Ducato</b>				
310227	Motor 140 pk / 103 kW, Euro 6e-bis, f35 light, 8-traps automatische transmissie <sup>67) 68)</sup>	-	Standaard	-
310071	Motor 180 pk / 132 kW, Euro VIe, f40 heavy, 8-traps automatische transmissie <sup>69) 70)</sup>	-	Standaard	-
311810	Verstevigde veren vooras voor optimaal rijcomfort <sup>57)</sup>	179	814	-
311815	AL-KO "ACS" high performance veerpoot vooras <sup>57)</sup>	-	1.520	-
310469	Verhoging van het toegelaten totaalgewicht van 4.250 kg naar 4.500 kg bij Fiat Ducato f40 heavy	-	350	-
331615	Fiat full-ledkoplampen <sup>40)</sup>	388	1.763	-
210338	Fiat mediasysteem 10.1" incl. navigatie, routebegeleiding voor campers en DAB+ <sup>45)</sup>	417	1.892	1
310605	Brandstoftank 90 l	35	160	23
410281	Buitenkleur bestuurscabine zwart-metallic	227	1.347	-

Het meergewicht van de optionele uitrusting (alle uitrusting die niet tot het standaardprogramma behoort) verhoogt de werkelijke massa van het voertuig (= massa in rijkklare toestand plus de gekozen optionele uitrusting) en vermindert het laadvermogen. De vermelde waarde geeft het meergewicht aan in vergelijking met de standaarduitvoering van de betreffende indeling. Het totale gewicht van de gekozen optionele uitrusting (accessoirepakketten, speciale uitrustingen en opties) mag de door de fabrikant vastgestelde maximummassa voor optionele uitrusting niet overschrijden.

## 6. EFFECTEN VAN DE OLERANTIES VAN DE MASSA IN RIJKKLARE TOESTAND OP HET LAADVERMOGEN

Ongeacht het minimale laadvermogen moet u er rekening mee houden dat onvermijdelijke productiegerelateerde schommelingen in de massa in rijkklare toestand een omgekeerd effect hebben op het resterende laadvermogen:

Als u bijv. ons voertuig uit het voorbeeld bestelt (zie punt 5) met optionele uitrusting met een totaalgewicht van 150 kg, bedraagt het berekende laadvermogen op basis van de standaardwaarde voor de massa in rijkklare toestand 225 kg. Het werkelijke resterende laadvermogen kan door toleranties van deze waarde afwijken en kan hoger of lager zijn. Als de massa in rijkklare toestand van uw voertuig 1% hoger is dan vermeld in de verkoopdocumentatie, wordt het resterende laadvermogen verlaagd van 225 kg naar 196 kg:

3.500 kg	Technisch toelaatbare maximummassa
- 2.929 kg	Werkelijk voertuiggewicht in rijkklare toestand (+ 1% ten opzichte van de in de verkoopdocumentatie vermelde 2.900 kg)
- 3 x 75 kg	Massa passagiers
- 150 kg	Bestelde optionele uitrusting voor het specifiek geconfigureerde voertuig
= 196 kg	Werkelijk resterend laadvermogen

Om ervoor te zorgen dat het berekende laadvermogen daadwerkelijk beschikbaar is, moet u daarom bij de keuze en configuratie van uw voertuig uit voorzorg rekening houden met de mogelijke en toegestane toleranties voor de massa in rijkklare toestand. We raden ook aan om de beladen camper voor elke rit op een niet-automatische weegschaal te wegen en, rekening houdend met het individuele gewicht van de passagiers, vast te stellen of het technisch toelaatbare totaalgewicht en de technisch toelaatbare maximummassa op de as worden nageleefd.



Meer informatie vindt u online!

# C1-tourer

lightweight 3.5 t | comfort 4.2 t



**FIAT**  
PROFESSIONAL  
AL-KO

  
Mercedes-Benz  
AL-KO

## De veelzijdige allrounder

### De lichtgewichtklasse



- lightweight 3.5 t-modellen met een toelaatbare maximummassa van 3.500 kg en 4 toegestane zitplaatsen
- Innovatieve lichtgewicht constructie voor een praktische uitrusting in de klasse van 3,5 t

### Standaard verlaagd AL-KO-chassis Carthago special light / special (afhankelijk van model):



- lightweight 3.5 t-modellen met toelaatbare maximummassa van 3.500 kg
- comfort 4.2 t-modellen met toelaatbare maximummassa tot 4.500 kg

### Opbergruimte in dubbele bodem met grote verwarmde opbergruimte:



- Nuttige hoogte tot 55,5 cm
- Toegang van buiten via meerdere grote kleppen. Comfortabele toegang van binnenuit via de zitbankklep van de l-woonzitgroep en grote opklapbare vloerluiken in leefruimte
- Grote centrale doorlaadberging (binnenhoogte 22 cm) met verlaagde voorraadbeging (nuttige hoogte 46 cm), gemakkelijk van buiten in te laden ook door de XL-camperdeur via groot opklapbaar vloerluik in leefruimte
- Volledig verwarmde dubbele bodem met warmteopslagfunctie

### Carthago carrosseriebouw uit de Liner-premiumklasse:



- Uiterst stabiele carrosserieverbinding door middel van draagbalken (dak-wand / vloer-wand)
- Absoluut houtvrije opbouw met waterafstotende RTM-hardschuimisolatiekern
- Binnenwanden en binnenkant van het dak van aluminium
- Microvezelwandbekleding

light-weight 3.5t	comfort 4.2t
-------------------	--------------

### I-I Basisvoertuig

Verlaagd AL-KO-chassis Carthago special light	X	-
Verlaagd AL-KO-chassis Carthago special	-	X
Vierseizoenenbanden (M+S)	X	X
16" stalen velgen	X	X
Dagrijlicht ingebouwd in koplamp	X	X
Spatlappen op de achteras	X	X
Bandenreparatieset Fix & Go	X	X

### Fiat Ducato met verlaagd AL-KO-chassis

Motor: Diesel 2,2 l Multi-Jet 3 met AdBlue (19 l), 140 pk / 104 kW, 4 cilinders, 380 Nm, Euro 6e-bis, 8-traps automatische transmissie, voorwielaandrijving	X	-
Motor: Diesel 2,2 l Multi-Jet 3 met AdBlue (19 l), 180 pk / 132 kW, 4 cilinders, 450 Nm, Euro VIe, 8-traps automatische transmissie, voorwielaandrijving	-	X
8-traps automatische transmissie standaard	X	X
Airconditioning, handbediend	X	X
Start-stopstelsysteem	X	X
Brandstoftank 60 l (Fiat Ducato)	X	X
Zijwindassistent, tempomat, ABS, ESP, ASR, elektronische startblokkering, Hillholder, Hill Descent Control, Traction Plus, Trailer Stability Assist, remsysteem ter voorkoming van botsingen <sup>65)</sup>	X	X
Airbag bestuurder/bijrijder <sup>1)</sup>	X	X
Cuphouder	X	X

### Mercedes-Benz Sprinter met verlaagd AL-KO-chassis

Motor: Diesel 2,0 l met AdBlue (22 l), 150 pk / 110 kW, 4 cilinders, 330 Nm, Euro VI E, voorwielaandrijving	X	X
Automatische transmissie 9G-TRONIC incl. hold-functie	X	X
Start-stopstelsysteem	X	X

	light-weight 3.5t	comfort 4.2t
<b>Mercedes-Benz Sprinter met verlaagd AL-KO-chassis</b>		
Sleutelloos startsysteem inclusief start-/stop-toets	X	X
Airbag bestuurder/bijrijder <sup>1)</sup>	X	X
Zijwindassistent, hellingrem, ABS, ASR, EBV, ESP	X	X
Cuphouder bestuurder en bijrijder, handschoenenvak bijrijderszijde	X	X
Klapdeksel voor opbergvak	X	X
Automatische verlichting	X	X
Mercedes-Benz noodoproepsysteem, pechmanagement	X	X
Vliesaccu 12 V / 92 Ah	X	X
Brandstoftank 65 l (Mercedes-Benz)	X	X
Actieve remassistent, actieve vermoeidheidsassistent	X	X
Originele Mercedes-Benz-wieldoppen	X	X
Vorbereiding (kabelset) voor centrale vergrendeling camperdeur	X	X
Warmeluchtbijverwarming elektrisch in bestuurderscabine	X	X
<b> Carrosseriebouw van de Liner-premiumklasse</b>		
10 jaar waterdichtheidsgarantie	X	X
Houtvrije carrosseriebouw met GVK dak en vloerbedekking	X	X
Dak-wandverbinding met dakroning en draagbalken	X	X
Daksysteemrails aan de zijkant met regenwaterafvoer	X	X
Zij- en achterwand met aluminium aan de buiten- en binnenkant	X	X
Isolatiekern van RTM-hardschuim in dak, vloer en zijwand	X	X
Verbinding van vloer en zijwanden door volledig verlijmd aluminium draagbalken met extra afdichtstrip	X	X
Totale wand- en dakdikte 38 mm	X	X
Luiken van origineel zijwandmateriaal "Carthago Isoplus"	X	X
Klepafdichting aan binnen- en buitenzijde, buitenste afdichting als spatwaterbescherming	X	X
Buitenklemmen en camperdeur met verdeckte scharnieren	X	X
Zijskirts gesegmenteerd van aluminiumprofiel	X	X
4-delig achterframe met aparte achterbumper 148 KB- LE	-	X
Dynamic-Design-achterzijde (niet 148 KB-LE H) bij modellen Mercedes-Benz incl. designuitbreidingen	X	X
Carthago achterlichten met Carthago led C-branding	X	X
Opbouwraam Seitz S4, koudebrugvrij dubbel frame met isolerende beglazing, vliegenhor en verduisteringsvouw gordijn	X	X
Led buitenlamp boven camperdeur met regengoot	X	X
Opstaprede camperdeur elektrisch uitschuifbaar inclusief waarschuwingszoemer	X	X
<b> Bestuurderscabine</b>		
Bumpers en zijpanelen in de kleur van de carrosseriekleur gespoten	X	X
Design radiatorgrill met chroomelementen (Mercedes-Benz), radiator met Carthago-opschrift (Fiat)	X	X
T-kap in GVK	X	X
Cabinedeuren met centrale vergrendeling en elektrisch bedienbare ramen aan bestuurders- en bijrijderszijde	X	X
Bestuurders- en bijrijderscomfortstoelen in interieurstof, draaibaar, beklede armsteunen (Fiat)	X	X
Aguti bestuurders- en bijrijderscomfortstoelen in interieurstof, draaibaar, gestoffeerde armsteunen (Mercedes-Benz)	X	X
Elektrisch verstelbare en verwarmde buitenspiegels	X	X
Bovenkasten rondom boven bestuurderscabine	X	X
Scheidingsgordijn naar leefruimte	X	X
<b> Opbergruimte in dubbele bodem</b>		
Nuttige hoogte tot 55,5 cm	X	X
Verwarmde en verlichte doorlaadberging	X	X
Toegang van buiten via meerdere grote kleppen	X	X
Toegang van binnenuit via zitbankklep l-woonzitgroep met gepatenteerd beslag, opklapbare zijbank en groot opklapbaar vloerluik in leefruimte in entree en keukengedeelte	X	X
Centrale doorlaadberging (binnenhoogte 22 cm) met verlaagde voorraadberging (nuttige hoogte 46 cm)	X	X

	light-weight 3.5t	comfort 4.2t
<b> Grote scootergarage</b>		
Scootergarage belastbaar tot 350 kg	X	X
Grote garagedeur aan bijrijderszijde, extra deur aan bestuurderszijde	X	X
Garagevloer met GVK op boven- en onderkant, antisliplaag	X	X
Rondom vorstvrij geïsoleerd en verwarmd	X	X
Bevestigingssysteem via aluminium draagbalk met acht sjarogen	X	X
<b> Interieurdesign</b>		
Interieurdesign casablanca 2: Meubelafwerking edelkers met grote bovenkastfronten in bicolor-decor met hoogglans ivoor gecombineerd met moderne contrasten in antracietzwart (143 KB-LE, 145 RB-LE, 147 RB-LE, 148 RB-QB)	X	X
Interieurdesign casablanca 1: Meubelafwerking in glanzend edelkers met bovenkastfronten in hoogglans ivoor (alleen 148 KB-LE H)	-	X
<b> Leefruimte</b>		
Binnenzijde wanden en dak met isolerende microvezel-wandbekleding	X	X
L-zitgroep met zijbank	X	X
Leefruimteraam boven zijbank bijrijderszijde (148 KB-LE H)	X	X
360°-leefruimtetafel, met voetpedaal draaibaar en in twee standen verschuifbaar	X	X
Uitdraaibare schoenenkast met schoenenhouders in zitbankonderbouw inclusief ledaccentverlichting	X	X
Stoelbekleding met hoogwaardige meerlaagse schuimkern en ruggensteunfunctie	X	X
Dubbele-verbindingstechniek "Durafix": meubeldelen geschroefd en met pennen vastgezet	X	X
Klepsluiters met softdemping	X	X
Gordijnsysteem inclusief decoratief gordijn afneembaar	X	X
<b> keuken</b>		
Keukenbar als visuele room divider en extra werkblad (niet modellen 143 KB-LE)	X	X
Oppervlak keukenwerkblad in krasvast lesteendecor	X	X
Onderkant werkblad verlicht met ledlichtstrip	X	X
Keukenblok met besteklade	X	X
Keukenladen met "easy glide"-rollagers met softclose-sluiting	X	X
Afvalemmer hygiënisch in een apart compartiment	X	X
Driepitskookplaat met tweedelige glazen afdekplaat (modellen 143 KB-LE uit één stuk) met robuust, geëmailleerd draadrooster en rvs-bodem	X	-
Driepitskookplaat met tweedelige glazen afdekplaat (modellen 143 KB-LE uit één stuk) met robuust, gietijzeren rooster en glazen onderplaat	-	X
Ronde rvs-spoelbak in aanrechtblad ingebouwd, met multifunctionele spoelbakafdekking inclusief wandhouder voor werkbladuitbreiding	X	X
Kranen van metaal, met praktische panhoogte	X	X
Keukenachterwand met decoratieglas crème	X	X
Grote koelkast die opent aan twee kanten (modellen 143 KB-LE, 145 RB-LE, 147 RB-LE K, 148 RB-QB K: Slimtower), apart vriesvak, automatische energiebronzoekfunctie 12 V / 230 V / gasmodus	X	X
Dakluik Mini-Heki	X	X
<b> Badkamer   Kleedruimte</b>		
<b>Kleedruimte en room divider</b>		
Kleedruimte met afsluitbare deur van wasruimte of bad-/kleedruimte naar de leefruimte (niet model 148 KB-LE H)	X	X
Schuifdeur van massief hout voor de slaapruijnte (modellen 145 RB-LE, 147 RB-LE)	-	X
Uittrekbare tv-wand en scheidingswand voor de slaapruijnte (model 148 RB-QB)	-	X
Kamerhoge kledingkast met twee kledingstangen en een legplank in de kleedruimte ingebouwd (model 147 RB LE)	X	X
<b>Combibadkamer met deelbare ronde douche (model 143 KB-LE)</b>		
Handdoekstang boven ronde douche	X	X
Handdouche in hoogte verstelbaar aan chroomstang	X	X
Dakluik Mini-Heki	X	X
Wastafelonderkast met toiletpapierhouder, spiegelkast	X	X

	light-weight 3.5t	comfort 4.2t
<b>Bad-/kleedruimte met aparte doucheruimte (modellen 145 RB-LE, 147 RB-LE, 148 RB-LE)</b>		
Vlakke douche-instap "one level"	X	X
Handdoekstang boven ronde douche	X	X
Douchevlonder in design leefruimtevloer, uitneembaar voor het douchen	X	X
Handdouche in hoogte verstelbaar aan chroomstang	X	X
Dakluik in de doucheruimte	X	X
Dakluik Mini-Heki in wasruimte	X	X
Wastafelonderkast met toiletpapierhouder, opzetwastafel en spiegel (indelingen 145 RB-LE, 147 RB-LE, 148 RB-LE)	X	-
Wastafelonderkast met toiletpapierhouder, opzetwastafel, spiegelkast en spiegel met indirecte ledverlichting (indelingen 145 RB-LE, 147 RB-LE, 148 RB-LE)	-	X
<b> Slapen</b>		
<b>Vaste achterbedden</b>		
Tweedelige, verwarmde en geventileerde lattenbodem	X	X
Hoogwaardige koudschuimmatras met 7 zones	X	X
Dakluik Mini-Heki	X	X
Eenpersoonsbedden in lengterichting / queensbed: Opklapbaar hoofdgedeelte	X	X
Queensbed aan beide zijden verschuifbaar met leesfunctie (model 148 RB-QB)	X	X
<b>Eenpersoonsbedden in lengterichting</b>		
Opstaptrede vast	X	-
Opstaptrede uittrekbaar inclusief ligvlakvergroting	-	X
Kledingkasten onder de bedden, verlaagd in opbergruimte van dubbele bodem, met liftfunctie en gedeeld matras	X	X
Rondom doorlopende bovenkasten	X	X
<b> Boordtechniek</b>		
<b>water</b>		
Schoon- en afvalwatertank in de opbergruimte in verwarmde dubbele bodem, reinigingsopening via opklapbaar vloerluik in leefruimte of scootergarage (afhankelijk van het model)	X	X
Waterafvoersysteem in de centrale opbergruimte in dubbele bodem	X	X
Onderhoudsarm drukwaterpompsysteem	X	X
<b>gas</b>		
Externe, laaggeplaatste gasflessenkast, luik met aparte standaard (afhankelijk van model)	X	X
Gasflessenkast in achtergedeelte via aparte gaskastdeur toegankelijk (modellen 143 KB-LE)	X	X
Kast voor 2 gasflessen van 11 kg	X	X
Gasafsluitkranen in de keuken	X	X
<b>Elektra</b>		
Elektracentrale in scootergarage inclusief acculader, zekeringen, aardlekschakelaar, automatische lader 16 A met automatische uitschakeling bij onderspanning	X	X
Accucentrale verwarmd, 1 x 80 Ah gelaccu's in dubbele bodem, toegang via opbergvak in dubbele bodem bestuurderszijde, hoofdstroomschakelaar	X	X
Digitaal bedieningspaneel Truma CP+ voor luchtverwarming, achter technisch paneel boven toegangsdeur	X	X
230 V-stopcontact in entree, keuken, badkamer, scootergarage	X	X
12 V-stopcontact in de bestuurderscabine (Fiat)	X	X
USB-aansluiting in de bestuurderscabine (Fiat: 3x, Mercedes-Benz: 1x)	X	X
<b>Innovatief lichtconcept</b>		
Verlaagd plafond met extra ledlichtspots en indirecte ledverlichting	X	X
Ledaccentverlichting in het keukengedeelte / zitbankonderbouw (model 143 KB-LE alleen in zitbankonderbouw)	X	X
Werk- en sfeerverlichting kunnen apart worden bediend	X	X
Vorbereiding aansluiting voor 24" / 32" ledflatscreen (niet GR 145 RB LE, 147 RB-LE, 148 RB-QB)	X	X
<b> Verwarmingssysteem</b>		
Warmeluchtopeningen in de leefruimte, opbergruimte in dubbele bodem, scootergarage en camperdeur	X	X
Vloerverwarmingseffect door verwarmde opbergruimte in isolerende dubbele bodem	X	X

De C1-tourer-serie is onderverdeeld in twee gewichts- en uitrustingsvarianten. Voor u als klant biedt deze differentiatie een duidelijke oriëntatie op welke modellen aan uw eisen voldoen.



Als u waarde hecht aan een lichtgewicht voertuig dat voldoet aan de vereisten van de 3,5 t-klasse en dat bestuurd kan worden met een EU-rijbewijs van categorie B, dan zijn de **lightweight 3.5 t-modellen** de juiste keuze voor u. Deze combineren een innovatieve lichtgewicht constructie met het premium-DNA van Carthago.



Voor wie niet afhankelijk is van de gewichtsgrens van 3,5 t en niet wil inleveren op comfort zijn onze **comfort 4.2 t-modellen** de perfecte keuze. Enorm bijlaadvermogen en maximaal wooncomfort laten bij deze modellen niets te wensen over.

Om het u zo gemakkelijk mogelijk te maken het juiste model te kiezen, vindt u hier de verschillen in uitrusting tussen de modellen lightweight 3.5 t en comfort 4.2 t.

lightweight 3.5 t	comfort 4.2 t	Optie bij lightweight 3.5 t
<b>Basisvoertuig Fiat Ducato</b>		
Fiat Ducato met technisch toelaatbaar maximummassa van 3.500 kg met verlaagd AL-KO-chassis Carthago special light	Fiat Ducato met technisch toelaatbaar maximummassa van <b>4.250 kg</b> met <b>verlaagd AL-KO-chassis Carthago special</b>	
Standaard 60 liter brandstoftank	Standaard 60 l brandstoftank, <b>90 l brandstoftank in Basis-Plus-pakket verkrijgbaar</b>	○
<b>Basisvoertuig Mercedes-Benz Sprinter</b>		
Mercedes-Benz Sprinter met technisch toelaatbaar maximummassa van 3.500 kg met verlaagd AL-KO-chassis Carthago special light	Mercedes-Benz Sprinter met technisch toelaatbaar maximummassa van <b>4.200 kg</b> met <b>verlaagd AL-KO-chassis Carthago special</b>	
Standaard 65 liter brandstoftank	Standaard 65 l brandstoftank, <b>92 l brandstoftank in Basis-Plus-pakket verkrijgbaar</b>	○
<b>Carrosserie</b>		
Toegang met dubbele bodem boven bagageluik voor de XL-camperdeur (afhankelijk van model)	Buitentoegang met dubbele bodem boven bagageluik en <b>extra, verlaagd opbergvak aan de buitenkant achter de XL-camperdeur (afhankelijk van model)</b>	○
<b>Dubbele bodem</b>		
Enorme opbergruimte in dubbele bodem in de entree met extra verlaagde opbergruimte van robuust en bestendig lichtgewicht materiaal	Enorme opbergruimte in dubbele bodem bij entree met extra verlaagde opbergruimte van <b>hoogwaardig RTM-sandwichmateriaal en sterke GVK vloerbedekking*</b>	
<b>Wasruimte</b>		
Grote wasruimte met moderne opzetwastafel, grote wandspiegel en extra opbergkast (alleen model 145 RB-LE)	Grote wasruimte met extra grote spiegelkast rondom en grote verzonken wastafel	
Wastafelonderkast incl. toiletpapierhouder	Wastafelonderkast incl. toiletpapierhouder en <b>wasmand*</b>	
<b>keuken</b>		
Driepitskookplaat met eendelige of tweedelige glazen afdekplaat (afhankelijk van het model), geëmailleerde draadrooster en rvs-bodem**	Driepitskookplaat met eendelige of tweedelige glazen afdekplaat (afhankelijk van het model), <b>gietijzeren rooster en glazen onderplaat**</b>	
Multifunctionele spoelbakafdekking incl. wandhouder voor werkbladuitbreiding	Multifunctionele spoelbakafdekking inclusief wandhouder voor werkbladuitbreiding en <b>snijplankfunctie</b>	●
<b>Slaapgedeelte incl. kledingkasten</b>		
Comfortabele opstaptrede voor eenpersoonsbedden in lengterichting	Uittrekbare opstaptrede <b>inclusief ligvlakvergroting met extra kussen</b> voor eenpersoonsbedden in lengterichting	●
Kledingkasten onder de eenpersoonsbedden in lengterichting, verlaagd in opbergruimte in dubbele bodem, met liftfunctie en gedeeld matras	Kledingkasten <b>incl. legplanken</b> onder de eenpersoonsbedden in lengterichting, verlaagd in opbergruimte in dubbele bodem, met liftfunctie en gedeeld matras	●
<b>Techniek</b>		
Lithiumionaccu 90 Ah incl. accucomputer in Basis-Plus-pakket inbegrepen	Gelaccu 80 Ah standaard	

\* Wasmand alleen verkrijgbaar bij indelingen met bad-/kleedruimte

\*\* Tweedelige glazen afdekplaat voor hoekkeukens, eendelige glazen afdekplaat voor zijkeukens

○ = speciale uitrusting ● = inbegrepen in pakket



Alle modellen standaard met automatische transmissie



Lees de wettelijke informatie over gewichtsgelateerde gegevens op pagina 3-6 zorgvuldig door voordat u een contract sluit!



U kunt de QR-code ook scannen en zo alle belangrijke informatie over het gewicht van uw camper lezen!



	T 143 KB-LE			
	lightweight 3.5 t		comfort 4.2 t	
	Fiat Ducato	Mercedes-Benz Sprinter	Fiat Ducato	Mercedes-Benz Sprinter
Transmissie	8-traps automatische transmissie	automatische transmissie 9G-TRONIC	8-traps automatische transmissie	automatische transmissie 9G-TRONIC
Standaardchassis	Verlaagd AL-KO-chassis 35 special light	Verlaagd AL-KO-chassis special light 315 CDI	Verlaagd AL-KO-chassis heavy	Verlaagd AL-KO-chassis 415 CDI
Basismotorisering	Diesel 2,2 l (140 pk / 103 kW)	Diesel 2,0 l (150 pk / 110 kW)	Diesel 2,2 l (180 pk / 132 kW)	Diesel 2,0 l (150 PS / 110 kW)
Lengte/breedte/hoogte <sup>1) 2) 3)</sup> (mm)	6.900 / 2.270 / 2.920	7.060 / 2.270 / 2.950	6.900 / 2.270 / 2.920	7.060 / 2.270 / 2.950
Wielbasis (mm)	3.800	3.900	3.800	3.900
Hoogte dubbele bodem / opbergruimte in dubbele bodem (mm)	220 / 460	220 / 460	220 / 460	220 / 460
Stahoogte in leefruimte (mm)	1.980	1.980	1.980	1.980
Binnenhoogte achtergarage (mm)	1.200	1.200	1.200	1.200
Deurbreedte / -hoogte achtergarage bijrijderszijde (mm)	1.050 x 1.140	1.050 x 1.140	1.050 x 1.140	1.050 x 1.140
Deurbreedte / -hoogte achtergarage bestuurderszijde (mm)	850 x 1.140	850 x 1.140	850 x 1.140	850 x 1.140
Techn. toelaatbare maximummassa <sup>9)</sup> (kg)	3.500	3.500	4.250 / 4.500*	4.200 / 4.500*
Massa in rijklare toestand <sup>6)</sup> (kg)	2.943 (2.796 - 3.090)	2.896 (2.751 - 3.041)	2.983 (2.834 - 3.132)	2.936 (2.789 - 3.083)
Door de fabrikant vastgestelde massa voor optionele uitrusting in standaarduitvoering <sup>7)</sup> (kg)	190	236	899	895
Trekgewicht max. <sup>10)</sup> (kg)	2.000	2.000	1.800	2.000
Max. aantal zitplaatsen met driepuntsgordel tijdens het rijden standaard / optie <sup>5)</sup>	4	4	4	4
Slaapplaatsen standaard/optie	2 / 3	2 / 3	2 / 3	2 / 3
Afm. achterbed (mm)	2.000 / 1.900 x 850	2.000 / 1.900 x 850	2.000 / 1.900 x 850	2.000 / 1.900 x 850
Afm. optioneel centraal hefbed (mm)	-	-	-	-
Afm. bedombouw zitgroep** (mm)	2.030 x 1.105 / 650	2.030 x 1.105 / 650	2.030 x 1.105 / 650	2.030 x 1.105 / 650
Volume koelkast / waarvan vriesvak (l)	133 / 12	133 / 12	133 / 12	133 / 12
Verwarmingssysteem	Truma Combi 6	Truma Combi 6	Truma Combi 6	Truma Combi 6
Verswatervolume <sup>52)</sup> (l)	150	150	150	150
Vuilwatervolume (l)	140	140	140	140
Accucapaciteit (Ah)	80	80	80	80
Stopcontacten 230 V / 12 V / USB	4 / 1 / 2	4 / 0 / 1	4 / 1 / 2	4 / 0 / 1
Artikelnr.	111120	111520	111121	111521

\* optie verhoging MTTM

\*\* in combinatie met speciale uitrusting

<sup>2)</sup> De totale voertuigbreedte komt overeen met de afmeting gemeten van buitenwand tot buitenwand (wielkasten aan de zijkant van de Fiat Ducato / Mercedes-Benz Sprinter ca.: + 70 mm)



Alle modellen standaard met automatische transmissie



Lees de wettelijke informatie over gewichtsgelateerde gegevens op pagina 3-6 zorgvuldig door voordat u een contract sluit!



U kunt de QR-code ook scannen en zo alle belangrijke informatie over het gewicht van uw camper lezen!



	T 145 RB-LE			
	lightweight 3.5 t		comfort 4.2 t	
	Fiat Ducato	Mercedes-Benz Sprinter	Fiat Ducato	Mercedes-Benz Sprinter
Transmissie	8-traps automatische transmissie	automatische transmissie 9G-TRONIC	8-traps automatische transmissie	automatische transmissie 9G-TRONIC
Standaardchassis	Verlaagd AL-KO-chassis 35 special light	Verlaagd AL-KO-chassis special light 315 CDI	Verlaagd AL-KO-chassis heavy	Verlaagd AL-KO-chassis 415 CDI
Basismotorisering	Diesel 2,2 l (140 pk / 103 kW)	Diesel 2,0 l (150 pk / 110 kW)	Diesel 2,2 l (180 pk / 132 kW)	Diesel 2,0 l (150 pk / 110 kW)
Lengte/breedte/hoogte <sup>1) 2) 3)</sup> (mm)	6.990 / 2.270 / 2.920	7.160 / 2.270 / 2.950	6.990 / 2.270 / 2.920	7.160 / 2.270 / 2.950
Wielbasis (mm)	3.800	3.900	3.800	3.900
Hoogte dubbele bodem / opbergruimte in dubbele bodem (mm)	220 / 460	220 / 460	220 / 460	220 / 460
Stahoogte in leefruimte (mm)	1.980	1.980	1.980	1.980
Binnenhoogte achtergarage (mm)	1.200	1.200	1.200	1.200
Deurbreedte / -hoogte achtergarage bijrijderszijde (mm)	1.050 x 1.140	1.050 x 1.140	1.050 x 1.140	1.050 x 1.140
Deurbreedte / -hoogte achtergarage bestuurderszijde (mm)	1.050 x 1.140	1.050 x 1.140	1.050 x 1.140	1.050 x 1.140
Techn. toelaatbare maximummassa <sup>9)</sup> (kg)	3.500	3.500	4.250 / 4.500*	4.200 / 4.500*
Massa in rijklare toestand <sup>6)</sup> (kg)	2.943 (2.796 - 3.090)	2.896 (2.751 - 3.041)	3.003 (2.853 - 3.153)	2.956 (2.808 - 3.104)
Door de fabrikant vastgestelde massa voor optionele uitrusting in standaarduitvoering <sup>7)</sup> (kg)	189	235	878	874
Trekgewicht max. <sup>10)</sup> (kg)	2.000	2.000	1.800	2.000
Max. aantal zitplaatsen met driepuntsgordel tijdens het rijden standaard / optie <sup>5)</sup>	4	4	4	4
Slaapplaatsen standaard/optie	2 / 4	2 / 4	2 / 4	2 / 4
Afm. achterbed (mm)	1.900 / 2.000 x 850	1.900 / 2.000 x 850	1.900 / 2.000 x 850	1.900 / 2.000 x 850
Afm. optioneel centraal hefbed (mm)	1.710 x 1.000	1.710 x 1.000	1.710 x 1.000	1.710 x 1.000
Afm. bedombouw zitgroep** (mm)	2.030 x 1.105 / 650	2.030 x 1.105 / 650	2.030 x 1.105 / 650	2.030 x 1.105 / 650
Volume koelkast / waarvan vriesvak (l)	133 / 12	133 / 12	133 / 12	133 / 12
Verwarmingssysteem	Truma Combi 6	Truma Combi 6	Truma Combi 6	Truma Combi 6
Verswatervolume <sup>52)</sup> (l)	150	150	150	150
Vuilwatervolume (l)	140	140	140	140
Accu capaciteit (Ah)	80	80	80	80
Stopcontacten 230 V / 12 V / USB	4 / 1 / 2	4 / 0 / 1	4 / 1 / 2	4 / 0 / 1
Artikelnr.	111140	111540	111141	111541

\* optie verhoging MTTM

\*\* in combinatie met speciale uitrusting

\*\*\* stahoogte onder centraal hefbed

<sup>2)</sup> De totale voertuigbreedte komt overeen met de afmeting gemeten van buitenwand tot buitenwand (wielkasten aan de zijkant van de Fiat Ducato / Mercedes-Benz Sprinter ca.: + 70 mm)



Alle modellen standaard met automatische transmissie



Lees de wettelijke informatie over gewichtsgelateerde gegevens op pagina 3-6 zorgvuldig door voordat u een contract sluit!



U kunt de QR-code ook scannen en zo alle belangrijke informatie over het gewicht van uw camper lezen!



	T 147 RB-LE „K“			
	lightweight 3.5 t		comfort 4.2 t	
	Fiat Ducato	Mercedes-Benz Sprinter	Fiat Ducato	Mercedes-Benz Sprinter
Transmissie	8-traps automatische transmissie	automatische transmissie 9G-TRONIC	8-traps automatische transmissie	automatische transmissie 9G-TRONIC
Standaardchassis	Verlaagd AL-KO-chassis 35 special light	Verlaagd AL-KO-chassis special light 315 CDI	Verlaagd AL-KO-chassis heavy	Verlaagd AL-KO-chassis 415 CDI
Basismotorisering	Diesel 2,2 l (140 pk / 103 kW)	Diesel 2,0 l (150 pk / 110 kW)	Diesel 2,2 l (180 pk / 132 kW)	Diesel 2,0 l (150 pk / 110 kW)
Lengte/breedte/hoogte <sup>1) 2) 3)</sup> (mm)	7.105 / 2.270 / 2.920	7.275 / 2.270 / 2.950	7.105 / 2.270 / 2.920	7.275 / 2.270 / 2.950
Wielbasis (mm)	4.035	4.135	4.035	4.135
Hoogte dubbele bodem / opbergruimte in dubbele bodem (mm)	220 / 460	220 / 460	220 / 460	220 / 460
Stahoogte in leefruimte (mm)	1.980	1.980	1.980	1.980
Binnenhoogte achtergarage (mm)	1.200	1.200	1.200	1.200
Deurbreedte / -hoogte achtergarage bijrijderszijde (mm)	1.050 x 1.140	1.050 x 1.140	1.050 x 1.140	1.050 x 1.140
Deurbreedte / -hoogte achtergarage bestuurderszijde (mm)	1.050 x 1.140	1.050 x 1.140	1.050 x 1.140	1.050 x 1.140
Techn. toelaatbare maximummassa <sup>9)</sup> (kg)	3.500	3.500	4.250 / 4.500*	4.200 / 4.500*
Massa in rijklare toestand <sup>6)</sup> (kg)	2.943 (2.796 - 3.090)	2.896 (2.751 - 3.041)	3.003 (2.853 - 3.153)	2.956 (2.808 - 3.104)
Door de fabrikant vastgestelde massa voor optionele uitrusting in standaarduitvoering <sup>7)</sup> (kg)	188	233	877	873
Trekgewicht max. <sup>10)</sup> (kg)	2.000	2.000	1.800	2.000
Max. aantal zitplaatsen met driepuntsgordel tijdens het rijden standaard / optie <sup>5)</sup>	4	4	4	4
Slaapplaatsen standaard/optie	2 / 4	2 / 4	2 / 4	2 / 4
Afm. achterbed (mm)	2.000 / 1.900 x 850	2.000 / 1.900 x 850	2.000 / 1.900 x 850	2.000 / 1.900 x 850
Afm. optioneel centraal hefbed (mm)	1.710 x 1.000	1.710 x 1.000	1.710 x 1.000	1.710 x 1.000
Afm. bedombouw zitgroep** (mm)	2.030 x 1.105 / 650	2.030 x 1.105 / 650	2.030 x 1.105 / 650	2.030 x 1.105 / 650
Volume koelkast / waarvan vriesvak (l)	133 / 12	133 / 12	133 / 12	133 / 12
Verwarmingssysteem	Truma Combi 6	Truma Combi 6	Truma Combi 6	Truma Combi 6
Verswatervolume <sup>52)</sup> (l)	150	150	150	150
Vuilwatervolume (l)	140	140	140	140
Accucapaciteit (Ah)	80	80	80	80
Stopcontacten 230 V / 12 V / USB	4 / 1 / 2	4 / 0 / 1	4 / 1 / 2	4 / 0 / 1
Artikelnr.	111710	111730	111715	111735

\* optie verhoging MTTM

\*\* in combinatie met speciale uitrusting

<sup>2)</sup> De totale voertuigbreedte komt overeen met de afmeting gemeten van buitenwand tot buitenwand (wielkasten aan de zijkant van de Fiat Ducato / Mercedes-Benz Sprinter ca.: + 70 mm)



Alle modellen standaard met automatische transmissie



Lees de wettelijke informatie over gewichtsgelateerde gegevens op pagina 3-6 zorgvuldig door voordat u een contract sluit!



U kunt de QR-code ook scannen en zo alle belangrijke informatie over het gewicht van uw camper lezen!



	T 148 RB-QB "K"			
	lightweight 3.5 t		comfort 4.2 t	
	Fiat Ducato	Mercedes-Benz Sprinter	Fiat Ducato	Mercedes-Benz Sprinter
Transmissie	8-traps automatische transmissie	automatische transmissie 9G-TRONIC	8-traps automatische transmissie	automatische transmissie 9G-TRONIC
Standaardchassis	Verlaagd AL-KO-chassis 35 special light	Verlaagd AL-KO-chassis special light 315 CDI	Verlaagd AL-KO-chassis heavy	Verlaagd AL-KO-chassis 415 CDI
Basismotorisering	Diesel 2,2 l (140 pk / 103 kW)	Diesel 2,0 l (150 pk / 110 kW)	Diesel 2,2 l (180 pk / 132 kW)	Diesel 2,0 l (150 pk / 110 kW)
Lengte/breedte/hoogte <sup>1) 2) 3)</sup> (mm)	7.180 / 2.270 / 2.920	7.350 / 2.270 / 2.950	7.180 / 2.270 / 2.920	7.350 / 2.270 / 2.950
Wielbasis (mm)	4.035	4.135	4.035	4.135
Hoogte dubbele bodem / opbergruimte in dubbele bodem (mm)	220 / 460	220 / 460	220 / 460	220 / 460
Stahoogte in leefruimte (mm)	1.980	1.980	1.980	1.980
Binnenhoogte achtergarage (mm)	1.120 / 1.240***	1.120 / 1.240***	1.120 / 1.240***	1.120 / 1.240***
Deurbreedte / -hoogte achtergarage bijrijderszijde (mm)	1.050 x 1.100	1.050 x 1.100	1.050 x 1.100	1.050 x 1.100
Deurbreedte / -hoogte achtergarage bestuurderszijde (mm)	1.050 x 1.100	1.050 x 1.100	1.050 x 1.100	1.050 x 1.100
Techn. toelaatbare maximummassa <sup>9)</sup> (kg)	3.500	3.500	4.250 / 4.500*	4.200 / 4.500*
Massa in rijklare toestand <sup>6)</sup> (kg)	2.953 (2.805 - 3.101)	2.906 (2.761 - 3.051)	3.013 (2.862 - 3.164)	2.966 (2.818 - 3.114)
Door de fabrikant vastgestelde massa voor optionele uitrusting in standaarduitvoering <sup>7)</sup> (kg)	177	223	866	862
Trekgewicht max. <sup>10)</sup> (kg)	2.000	2.000	1.800	2.000
Max. aantal zitplaatsen met driepuntsgordel tijdens het rijden standaard / optie <sup>5)</sup>	4	4	4	4
Slaapplaatsen standaard/optie	2 / 4	2 / 4	2 / 4	2 / 4
Afm. achterbed (mm)	1.900 x 1.450	1.900 x 1.450	1.900 x 1.450	1.900 x 1.450
Afm. optioneel centraal hefbed (mm)	1.710 x 1.000	1.710 x 1.000	1.710 x 1.000	1.710 x 1.000
Afm. bedombouw zitgroep** (mm)	2.030 x 1.105 / 650	2.030 x 1.105 / 650	2.030 x 1.105 / 650	2.030 x 1.105 / 650
Volume koelkast / waarvan vriesvak (l)	133 / 12	133 / 12	133 / 12	133 / 12
Verwarmingssysteem	Truma Combi 6	Truma Combi 6	Truma Combi 6	Truma Combi 6
Verswatervolume <sup>52)</sup> (l)	150	150	150	150
Vuilwatervolume (l)	140	140	140	140
Accucapaciteit (Ah)	80	80	80	80
Stopcontacten 230 V / 12 V / USB	4 / 1 / 2	4 / 0 / 1	4 / 1 / 2	4 / 0 / 1
Artikelnr.	111720	111740	111725	111745

\* optie verhoging MTTM

\*\* in combinatie met speciale uitrusting

\*\*\* Option Pedelec-Rollergarage

<sup>2)</sup> De totale voertuigbreedte komt overeen met de afmeting gemeten van buitenwand tot buitenwand (wielkasten aan de zijkant van de Fiat Ducato / Mercedes-Benz Sprinter ca.: + 70 mm)



Alle modellen standaard met automatische transmissie



Lees de wettelijke informatie over gewichtsgelerateerde gegevens op pagina 3-6 zorgvuldig door voordat u een contract sluit!



U kunt de QR-code ook scannen en zo alle belangrijke informatie over het gewicht van uw camper lezen!

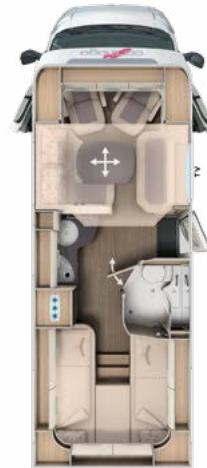

	T 148 KB-LE H comfort 4.2 t	
	Fiat Ducato	Mercedes-Benz Sprinter
Transmissie	8-traps automatische transmissie	automatische transmissie 9G-TRONIC
Standaardchassis	Verlaagd AL-KO-chassis heavy	Verlaagd AL-KO-chassis 415 CDI
Basismotorisering	Diesel 2,2 l (180 pk / 132 kW)	Diesel 2,0 l (150 pk / 110 kW)
Lengte/breedte/hoogte <sup>1) 2) 3)</sup> (mm)	7.460 / 2.270 / 2.920	7.620 / 2.270 / 2.950
Wielbasis (mm)	4.143	4.243
Hoogte dubbele bodem / opbergruimte in dubbele bodem (mm)	220 / 460	220 / 460
Stahoogte in leefruimte (mm)	1.980 / 1.840**	1.980 / 1.840***
Binnenhoogte achtergarage (mm)	1.200	1.200
Deurbreedte / -hoogte achtergarage bijrijderszijde (mm)	1.050 x 1.140	1.050 x 1.140
Deurbreedte / -hoogte achtergarage bestuurderszijde (mm)	1.050 x 1.140	1.050 x 1.140
Techn. toelaatbare maximummassa <sup>9)</sup> (kg)	4.250 / 4.500*	4.200 / 4.500*
Massa in rijklare toestand <sup>6)</sup> (kg)	3.153 (2.995 - 3.311)	3.106 (2.951 - 3.261)
Door de fabrikant vastgestelde massa voor optionele uitrusting in standaarduitvoering <sup>7)</sup> (kg)	721	717
Trekgewicht max. <sup>10)</sup> (kg)	1.800	2.000
Max. aantal zitplaatsen met driepuntsgordel tijdens het rijden standaard / optie <sup>5)</sup>	4	4
Slaapplaatsen standaard/optie	2 / 4	2 / 4
Afm. achterbed (mm)	2.000 / 1.900 x 850	2.000 / 1.900 x 850
Afm. optioneel centraal hefbed (mm)	1.890 x 1.100	1.890 x 1.100
Afm. bedombouw zitgroep** (mm)	2.030 x 1.125 / 670	2.030 x 1.125 / 670
Volume koelkast / waarvan vriesvak (l)	153 / 29	153 / 29
Verwarmingssysteem	Truma Combi 6	Truma Combi 6
Verswatervolume <sup>52)</sup> (l)	150	150
Vuilwatervolume (l)	140	140
Accu capaciteit (Ah)	80	80
Stopcontacten 230 V / 12 V / USB	4 / 1 / 2	4 / 0 / 1
Artikelnr.	111160	111560

\* optie verhoging MTTM

\*\* in combinatie met speciale uitrusting

\*\*\* stahoogte onder centraal hefbed

<sup>2)</sup> De totale voertuigbreedte komt overeen met de afmeting gemeten van buitenwand tot buitenwand (wielkasten aan de zijkant van de Fiat Ducato / Mercedes-Benz Sprinter ca.: + 70 mm)

Artikelnr.		216041	216038	216046	216039
Basis-Plus-pakket BPM 116 / 2.414 / 150 / 2.435 EUR	Gewicht	lightweight 3.5t		comfort 4.2t	
		Fiat	Mercedes	Fiat	Mercedes
		EUR	EUR	EUR	EUR
<b>Chassis-opties</b>					
Wieldoppen		-	85	-	85
Carthago wieldoppen		85	-	85	-
Skid-plaat zwart		95	-	95	-
Mistlamp met bochtverlichting		255	-	255	-
Koplamprand in zwart		65	-	65	-
Halfautomatische airconditioning Tempmatic <sup>33)</sup>		-	3.095	-	3.095
Tempomat		Standaard	550	Standaard	550
Laadregelaar <sup>47)</sup>		215	215	215	215
Vooras met verhoogde draaglast		-	500	-	500
Brandstoftank 92 liter		-	-	-	490
Brandstoftank 90 liter		-	-	125	-
Leren stuurwiel met optie multifunctionele toetsen (bij handgeschakelde versnellingsbak incl. leren pook)		-	460	-	460
Combi-instrument met kleurendisplay		-	580	-	580
Regensensor		-	235	-	235
Elektrische parkeerrem		-	580	-	580
Warmte-isolerend glas met bandfilter op de voorruit		-	350	-	350
Cabineverduistering: Plissé gordijn op voorruit en zijramen <sup>50)</sup>		755	755	755	755
Comfortabele bestuurdersstoelen met hoek- en hoogteverstelling (voor/achter)		590	590	590	590
Radiovoorbereiding met dakantenne met DAB+, luidsprekers (4x) <sup>54) 88)</sup>		460	460	460	460
Radio / Moniceiver Pioneer 6,8" incl. DAB+ <sup>80)</sup>		665	-	665	-
MBUX 10,2" multimedia incl. navigatie en DAB+ <sup>51)</sup>		-	4.570	-	4.570
Verkeersbordenassistent		-	440	-	440
<b>Opbouwopties</b>					
Dakluik Mini-Heki met ledspots boven l-woonzitgroep		705	705	705	705
Grote deur scootergarage aan bestuurderszijde		590	590	590	590
XL-camperdeur "premium two 2.0" (breedte 63 cm) met dubbele vergrendeling, raam en rolhor		540	540	540	540
Lithiumionaccu 90 Ah incl. accucomputer i.p.v. 80 Ah gelaccu <sup>106)</sup>		905	905	-	-
SOG-toiletontluchting <sup>107)</sup>		380	380	380	380
Afvalwaterslangenset voor probleemloze afvoer		-	-	125	125
USB-aansluiting in de bovenkast boven het achterbed		115	115	115	115
Vorbereiding dakluikventilator elektrisch		-	-	245	245
Vorbereiding zonnepaneelinstallatie		-	-	245	245
Vorbereiding satellietontvanger		-	-	245	245
Vorbereiding achteruitrijcamera (enkele lens)		-	-	245	245
Totaal posten		6.536	19.114	6.895	19.825
<b>Pakketprijs</b>		<b>5.366</b>	<b>15.929</b>	<b>5.635</b>	<b>16.460</b>
<b>U bespaart</b>		<b>1.170</b>	<b>3.185</b>	<b>1.260</b>	<b>3.365</b>
<b>Pakketgewicht in kg</b>		<b>30</b>	<b>50,5</b>	<b>73,5</b>	<b>95,5</b>
<b>MEERPRIJS</b> Mediacenter Pioneer 9" incl. navigatie, routebegeleiding voor campers, DAB+ <sup>19)</sup>	1	930	-	930	-
<b>MEERPRIJS</b> Multimediasysteem Fiat 10,1" incl. navigatie, routebegeleiding voor campers en DAB+ * BPM 417 EUR	1	1.892	-	1.892	-
<b>MEERPRIJS</b> Lithiumionaccu 150 Ah incl. accucomputer en apart touchscreen (vervangt 90 Ah lithiumionaccu)	5	1.550	-	-	-

\* alleen i.c.m. Chassis-Plus-pakket Fiat

Artikelnr.	216286	
<b>Chassis-Plus-pakket Fiat</b> BPM 880 EUR	<b>Gewicht</b>	
	<b>kg</b>	<b>EUR</b>
Stuur en versnellingspookknop in textiel leer		320
Luxe dashboardafwerking: ventilatierooster in chroom		245
16" aluminium velgen Fiat voor f40 heavy chassis / f35 i.c.m. 8-traps automatische transmissie		970
Multifunctioneel stuur (afstandsbediening voor radio via bedieningsknoppen op het stuur)		320
Automatische airco in bestuurderscabine <sup>33)</sup>		550
Inductieve lader voor mobiele telefoon		350
Digitaal combi-instrument met kleurendisplay in dashboard <sup>104)</sup>		370
Totaal posten	-7	4.005
<b>Pakketprijs</b>		<b>3.830</b>
<b>U bespaart</b>		<b>175</b>

Artikelnr.	216270	
<b>Chassis-Plus-pakket Mercedes</b> BPM 532 EUR	<b>Gewicht</b>	
	<b>kg</b>	<b>EUR</b>
Motoruitvoering 170 pk / 125 kW, Euro VI E (alleen voor automatische transmissie) <sup>99)</sup>		3.045
16" aluminium velgen (zwart) met vierseizoenenbanden <sup>32)</sup>		1.530
Volautomatische airconditioning THERMOTRONIC		685
Totaal posten	3	5.792
<b>Pakketprijs</b>		<b>5.387</b>
<b>U bespaart</b>		<b>405</b>

Artikelnr.	216502	
<b>Vorbereidingskit</b> (alleen voor lightweight 3.5 t)*	<b>Gewicht</b>	
	<b>kg</b>	<b>EUR</b>
Vorbereiding dakluikventilator elektrisch		245
Vorbereiding zonnepaneelinstallatie		245
Vorbereiding satellietontvanger		245
Vorbereiding achteruitrijcamera (enkele lens)		245
Totaal posten	4,5	980
<b>Pakketprijs</b>		<b>765</b>
<b>U bespaart</b>		<b>215</b>

Artikelnr.	212325	
<b>Rijassistentiepakket Mercedes-Benz* <sup>50)</sup></b> BPM 370 EUR	<b>Gewicht</b>	
	<b>kg</b>	<b>EUR</b>
Actieve afstandsassistent DISTRONIC		✓
Actieve rijstrookassistent		✓
Grootlichtassistent		✓
Bandenspanningscontrolesysteem		✓
<b>Pakketprijs</b>	<b>0</b>	<b>1.685</b>

\*Alleen i.c.m. MBUX multimedia 10.2" en automatische transmissie 9G-Tronic Actieve remassistent en actieve vermoeidheidsassistent reeds in standaarduitvoering inbegrepen

Artikelnr.		212029	212031	212028
Mediapakket	Gewicht	143 KB-LE	145 RB-LE 147 RB-LE "K" 148 RB-QB "K"	148 KB-LE H
	kg	EUR	EUR	EUR
Achteruitrijcamerasysteem met enkele lens <sup>100)</sup>		1.170	1.170	1.170
32" tv-wandbeugel, 180° draaibaar in entree		-	725	-
24" tv-uitschuifstelsysteem in zijbank <sup>36)</sup>		-	-	-
32" tv-uitschuifstelsysteem in zijbank		-	-	725
24" tv-uitschuifstelsysteem voor tv-kast woonzitgroep		725	-	-
Smart-led-tv 24" <sup>39)</sup>		1.485	-	-
Smart-led-tv 32"		-	2.015	2.015
Totaal posten		3.380	3.910	3.910
<b>Pakketprijs</b>		<b>2.330</b>	<b>2.840</b>	<b>2.840</b>
<b>U bespaart</b>		<b>1.050</b>	<b>1.070</b>	<b>1.070</b>
<b>Pakketgewicht in kg</b>		<b>16</b>	<b>13</b>	<b>10,5</b>
<b>MEERPRIJS</b> 143 LE: design tv-kast incl. smart-led-tv 32" in plaats van 24" <sup>39)</sup>	6,5	855	-	-
<b>MEERPRIJS</b> Achteruitrijcamera met dubbele lens en shutter in plaats van enkele lens <sup>100)</sup>	1	705	705	705
<b>MEERPRIJS</b> Satellietontvanger Teleco Flatsat Classic 85 met CI-slot <sup>12) 23)</sup>	15	3.020	3.020	3.020

Artikelnr.			210741
Pakket keuken/koffie	Gewicht		EUR
	kg		EUR
Omvormer 12 V naar 230 V, 2000 watt, netprioriteitsschakeling* <sup>103)</sup>			1.985
Koffiecupmachine met aansluitset incl. uitschuifstelsysteem			330
Totaal posten		11	2.315
<b>Pakketprijs</b>			<b>1.965</b>
<b>U bespaart</b>			<b>350</b>

\*Alleen in combinatie met een tweede opbouwaccu (gel) of lithium

Artikelnr.			810632
Woon-comfortpakket (alleen voor lightweight 3.5 t)*	Gewicht		EUR
	kg		EUR
Lightweight opstaptrrede uitschuifbaar inclusief ligvlakvergroting			✓
Multifunctionele spoelbakafdekking incl. snijplank voor extra wandhouder voor werkbladuitbreiding			✓
Legplank onder de eenpersoonsbedden in lengterichting			✓
<b>Pakketprijs</b>		<b>6</b>	<b>665</b>

\* Bij modellen comfort 4.2 t standaard, niet verkrijgbaar bij GR 148 RB-QB "K"

Artikelnr.		210590	210586	210584
Tv-pakket slaapgedeelte (alleen comfort 4.2 t)	Gewicht	143 KB-LE 148 KB-LE H	145 RB-LE 147 RB-LE „K“	148 RB-QB "K"
	kg	EUR	EUR	EUR
Tv-kast in slaapgedeelte met tv-uitschuifstelsysteem <sup>36)</sup>		940	-	-
Smart-led-tv 24" slaapgedeelte <sup>23) 39)</sup>		1.485	-	-
Smart-led-tv 24" slaapgedeelte incl. tv-aansluiting en verstelbare tv-beugel <sup>23) 39)</sup>		-	2.310	-
Tv-voorbereiding incl. kabelset in baldakijn en afdekpaneel <sup>36)</sup>		-	-	295
Smart-led-tv 24" slaapgedeelte incl. tv-beugel, contactschakelaar <sup>23) 39) 86)</sup>		-	-	1.985
Totaal posten		2.425	2.310	2.280
<b>Pakketprijs</b>		<b>1.670</b>	<b>1.580</b>	<b>1.580</b>
<b>U bespaart</b>		<b>755</b>	<b>730</b>	<b>700</b>
<b>Pakketgewicht in kg</b>		<b>12,5</b>	<b>8,5</b>	<b>6,5</b>
<b>MEERPRIJS</b> Satellietontvanger Teleco Flatsat Easy Skew Smart 90 / Twin LNB voor tweede tv <sup>12) 23)</sup>	30	3.205	3.205	3.205

Artikelnr.		BPM	€ incl. 21% btw en BPM	kg	T 143 KB-LE lightweight 3.5t	T 143 KB-LE comfort 4.2t	T 145 RB-LE lightweight 3.5t	T 145 RB-LE comfort 4.2t	T 147 RB-LE "K" lightweight 3.5 t	T 147 RB-LE "K" comfort 4.2 t	T 148 RB-QB "K" lightweight 3.5 t	T 148 RB-QB "K" comfort 4.2 t	T 148 KB-LE H comfort 4.2t
<b>Chassis Fiat Ducato</b>													
310227	Motor 140 pk / 103 kW, Euro 6e-bis, f35 light, 8-traps automatische transmissie <sup>67) 68)</sup>	-	Standaard	-	X	-	X	-	X	-	X	-	-
310071	Motor 180 pk / 132 kW, Euro VIe, f40 heavy, 8-traps automatische transmissie <sup>10) 67)</sup>	-	Standaard	-	-	X	-	X	-	X	-	X	X
311810	Verstevigde veren vooras voor optimaal rijcomfort <sup>57)</sup>	179	814	-	○	○	○	○	○	○	○	○	○
311815	AL-KO "ACS" high performance veerpoot vooras <sup>57)</sup>	-	1.520	-	○	○	○	○	○	○	○	○	○
310469	Verhoging van het toegelaten totaalgewicht van 4.250 kg naar 4.500 kg bij Fiat Ducato f40 heavy	-	350	-	-	○	-	○	-	○	-	○	○
331615	Fiat full-ledkoplampen <sup>44)</sup>	388	1.763	-	○	○	○	○	○	○	○	○	○
210338	Fiat multimediasysteem 10.1" incl. navigatie, routebegeleiding voor campers en DAB+ <sup>51)</sup>	417	1.892	1	○	○	○	○	○	○	○	○	○
310605	Brandstoftank 90 l	35	160	23	○	●	○	●	○	●	○	●	●
410281	Buitenkleur bestuurderscabine zwart-metallic	227	1.347	-	○	○	○	○	○	○	○	○	○
<b>Chassis Mercedes-Benz Sprinter</b>													
310402	Automatische transmissie 9G-TRONIC incl. hold-functie	1050	4.600	10	X	X	X	X	X	X	X	X	X
310467	Verhoging van het toegelaten totaalgewicht van 4.200 kg naar 4.500 kg	-	350	-	-	○	-	○	-	○	-	○	○
331612	Highperformance-ledkoplamp	733	3.328	2	○	○	○	○	○	○	○	○	○
331613	Mistlamp met bochtverlichting	115	525	-	○	○	○	○	○	○	○	○	○
310611	Volume brandstoftank 92 l	138	628	24,5	○	●	○	●	○	●	○	●	●
410282	Bestuurderscabine buitenkleur metallic: obsidiaanzwart	460	2.090	-	○	○	○	○	○	○	○	○	○
<b>Meer chassisopties</b>													
311400	Trekhaak afneembaar	-	1.935	38	○	○	○	○	○	○	○	○	○
311300	Uitdraaisteunen achter ter stabilisering in geparkeerde stand (Fiat Ducato)	-	450	9,5	○	○	○	○	○	○	○	○	○
311301	Uitdraaisteunen achter ter stabilisering in geparkeerde stand (Mercedes-Benz Sprinter)	-	450	12	○	○	○	○	○	○	○	○	○
<b>Opbouw buiten</b>													
410125	Centrale vergrendeling voor XL-camperdeur "premium two 2.0"	-	360	0,5	○	○	○	○	○	○	○	○	○
410500	Luifel, cassette aluminium, doek grijs, lengte: 3,5 m	-	1.660	35	○	-	○	-	○	-	○	-	-
410520	Luifel, cassette aluminium, doek grijs, lengte: 4,0 m	-	1.780	39	○	○	○	○	○	○	○	○	○
410560	Luifel, cassette aluminium, doek grijs, lengte: 4,5 m	-	1.905	42,5	-	-	-	-	-	-	-	-	○
410114	Gepatenteerde garage voor e-bikes en scooters, laadhoogte tot 124 cm <sup>42) 66)</sup>	-	600	11	-	-	-	-	-	-	○	○	-
410925	Inschuif- en transportsysteem voor 2 elektrische fietsen/e-bikes <sup>71)</sup>	-	745	28,5	-	-	-	-	-	-	○	○	-
410270	Opbergvak in dubbele bodem incl. verlaging met buitentoegang achter camperdeur	-	920	8,5	○	X	○	X	○	X	○	X	X
410760T	Dakraam "skyview" met design plafond boven bestuurderscabine <sup>60)</sup>	-	1.405	18	○	○	○	○	○	○	○	○	○
410851	Vorbereiding dakluikventilator elektrisch	-	245	0,5	●	●	●	●	●	●	●	●	●
410850	Dakluikventilator elektrisch boven keuken <sup>22)</sup>	-	530	2,5	○	○	○	○	○	○	○	○	○
410393	Achter-designpakket met achterlichtuitbreiding (standaard voor Mercedes-Benz Sprinter)	-	295	n.a.	○	○	○	○	○	○	○	○	-

Artikelnr.		BPM	€ incl. 21% btw en BPM	kg	T 143 KB-LE lightweight 3.5t	T 143 KB-LE comfort 4.2t	T 145 RB-LE lightweight 3.5t	T 145 RB-LE comfort 4.2t	T 147 RB-LE "K" lightweight 3.5 t	T 147 RB-LE "K" comfort 4.2 t	T 148 RB-QB "K" lightweight 3.5 t	T 148 RB-QB "K" comfort 4.2 t	T 148 KB-LE H comfort 4.2t
<b>Elektra</b>													
510020	Tweede opbouwaccu gel 80 Ah in de aanwezige accucentrale	-	550	26	-	○	-	○	-	○	-	○	○
510057	Lithiumionaccu 150 Ah incl. accucomputer en apart touchscreen (vervangt 90 Ah lithiumionaccu)	-	1.550	5	○	-	○	-	○	-	○	-	-
510053	Lithiumionaccu 150 Ah incl. accucomputer en apart touchscreen <sup>55)</sup>	-	2.455	-9,5	-	○	-	○	-	○	-	○	○
510056	Lithiumionaccu 90 Ah incl. accucomputer i.p.v. 80 Ah gelaccu <sup>106)</sup>	-	905	-14,5	●	○	●	○	●	○	●	○	○
510081	Zonnepaneelinstallatie: 2 x 110 watt <sup>12)</sup>	-	2.025	16,5	○	○	○	○	○	○	○	○	○
510180	Spanningsomvormer 12 V naar 230 V, 2.000 W met netprioriteitsschakeling <sup>103) 110)</sup>	-	1.985	8	●	●	●	●	●	●	●	●	●
510255	Stopcontactenpakket met extra stopcontacten (3 x 230 V, 2 x USB) <sup>45)</sup>	-	500	2,5	○	○	○	○	○	○	○	○	○
510201	Alarminstallatie Carthago Security <sup>35)</sup>	-	1.445	3	○	○	○	○	○	○	○	○	○
<b>Gas   Water   Overig</b>													
610020	Truma DuoControl CS <sup>73)</sup>	-	450	3	○	○	○	○	○	○	○	○	○
610021	Gasfilter voor Truma DuoControl CS (aanbevolen) <sup>95)</sup>	-	225	0,5	○	○	○	○	○	○	○	○	○
610045	Comfortabel uitschuifstelsysteem voor gasflessen (alleen i.c.m. Truma DuoControl CS)	-	665	6	○	○	-	-	-	-	-	-	-
610140	Buitendouche warm/koud in scootergarage aan rijderszijde	-	360	2,5	○	○	○	○	○	○	○	○	○
610480	Scootergarage-upgrade met naaldvilt, bagagenetten	-	360	4,5	○	○	○	○	○	○	○	○	○
610500	Aluminium traanplaatvloer voor scootergarage <sup>66)</sup>	-	185	11	○	○	○	○	○	○	○	○	○
<b>Keuken   Apparatuur</b>													
550067	Gasoven met grillfunctie in keukenonderkast <sup>37)</sup>	-	1.080	8,5	○	○	○	○	○	○	○	○	○
550287	Koffiecupmachine met aansluitset incl. uitschuifstelsysteem	-	330	3	●	●	●	●	●	●	●	●	●
<b>Verwarming   Airconditioning</b>													
650040	Truma Combi 6E (extra elektrisch verwarmingselement 2 x 900 watt / 230 V) <sup>63)</sup>	-	755	1	○	○	○	○	○	○	○	○	○
650231	Alde warmwaterverwarming, 230 V / gasmodus met booster bestuursderscabine <sup>63) 116)</sup>	-	3.155	56	-	-	○	○	○	○	○	○	-
650240	Alde warmtewisselaar (gebruik van motorwarmte) <sup>65)</sup>	-	1.200	9,5	-	-	○	○	○	○	○	○	-
<b>Multimedia</b>													
710029	Mediacenter Pioneer 9" incl. navigatie, routebegeleiding voor campers, DAB+ (Fiat Ducato) <sup>19)</sup>	-	1.590	3	○	○	○	○	○	○	○	○	○
710200	Achteruitrijcamerasysteem met enkele lens	-	1.170	0,5	●	●	●	●	●	●	●	●	●
710220	Achteruitrijcamerasysteem met dubbele lens en shutter (Fiat Ducato) <sup>100)</sup>	-	1.875	1	○	○	○	○	○	○	○	○	○
710501	Tv-wandbeugel 32", 180° draaibaar in entree <sup>36) 119)</sup>	-	725	4,5	-	-	●	●	●	●	●	●	-
710503	32" tv-uitschuifstelsysteem in zijbank <sup>36)</sup>	-	725	2	-	-	-	-	-	-	-	-	●
710506	Tv-uitschuifstelsysteem 24" voor tv-kast woonzitgroep <sup>36)</sup>	-	725	11	●	●	-	-	-	-	-	-	-
710547	Smart-led-tv 24" voor tv-uitschuifstelsysteem / tv-beugel <sup>39)</sup>	-	1.485	4,5	●	●	-	-	-	-	-	-	-
710548	Smart-led-tv 32" voor tv-uitschuifstelsysteem <sup>39)</sup>	-	2.015	8	-	-	●	●	●	●	●	●	●
710481	Tv-kast in slaapgedeelte met tv-uitschuifstelsysteem en aansluitset <sup>36)</sup>	-	940	8,5	-	●	-	-	-	-	-	-	●
910460	Extra tv-aansluiting in slaapgedeelte <sup>25) 36)</sup>	-	350	1,5	○	●	○	●	○	●	-	-	●
710477	Tv-aansluitvoorbereiding slaapgedeelte incl. kabelset en afdekpaneel	-	295	1	-	-	-	-	-	-	○	●	-
710474	Smart-led-tv 24" slaapgedeelte incl. tv-aansluiting en verstelbare tv-beugel <sup>23) 25) 39)</sup>	-	2.310	8,5	-	-	-	●	-	●	-	-	-
710472	Smart-led-tv 24" slaapgedeelte, tv-kast of achterwand toiletruimte <sup>23) 25) 39) 87)</sup>	-	1.485	4	-	●	-	-	-	-	-	-	●
710478	Smart-led-tv 24" slaapgedeelte incl. tv-beugel, contactschakelaar stroom, tv-sigitaal <sup>23) 39) 86)</sup>	-	1.985	5,5	-	-	-	-	-	-	-	●	-

Artikelnr.		BPM	€ incl. 21% btw en BPM	kg	T 143 KB-LE lightweight 3.5t	T 143 KB-LE comfort 4.2t	T 145 RB-LE lightweight 3.5t	T 145 RB-LE comfort 4.2t	T 147 RB-LE "K" lightweight 3.5 t	T 147 RB-LE "K" comfort 4.2 t	T 148 RB-QB "K" lightweight 3.5 t	T 148 RB-QB "K" comfort 4.2 t	T 148 KB-LE H comfort 4.2t
<b>Satellietontvangers</b>													
750041	Satellietontvanger Teleco Flatsat Classic 85 met CI-slot <sup>12)</sup> <sup>23)</sup>	-	3.510	15	○	○	○	○	○	○	○	○	○
750046	Satellietontvanger Teleco Flatsat Easy Skew Smart 90 / Twin LNB voor tweede tv <sup>12)</sup> <sup>23)</sup>	-	3.875	16,5	○	○	○	○	○	○	○	○	○
<b>Interieur</b>													
810030	Interieurdesign nuovo	-	705	-	○	○	○	○	○	○	○	○	-
810100	Tapijt voor leefruimte	-	380	7,5	○	○	○	○	○	○	○	○	○
810120	Tapijt voor cabinegedeelte	-	195	2	○	○	○	○	○	○	○	○	○
810460	Centraal hefbed elektrisch boven zitgroep incl. dakraam in T-kap <sup>38)</sup> <sup>60)</sup> <sup>116)</sup>	-	2.330	59	-	-	○	○	○	○	○	○	○
810580	Woonzitgroep om te bouwen tot slaapmogelijkheid <sup>69)</sup>	-	600	7,5	○	○	○	○	○	○	○	○	○
810726	Watervaste douchevlonder in design leefruimtevloer	-	235	3,5	○	○	-	-	-	-	-	-	○
810610	Massief houten schuifdeur voor de slaapruiimte	-	420	5,5	-	-	○	X	○	X	-	-	-
810611	Uittrekbare tv-wanden room divider voor de slaapruiimte	-	550	6,5	-	-	-	-	-	-	○	X	-
<b>Gewichstreduderende speciale uitrusting</b>													
810900	Open legplanken in plaats van bovenkasten rondom in achtergedeelte (voor gewichtsreductie)	-	65	-14	○	-	○	-	○	-	-	-	-
810260	Achterbed met bedbodemsysteem Carawinx in plaats van lattenbodem	-	580	-2	○	○	○	○	○	○	○	○	○
<b>Interieurstoffen</b>													
850304	Londen 25 - stofcombinatie	-	Standaard	-	X	X	X	X	X	X	X	X	X
850314	Parijs - stofcombinatie	-	430	-	○	○	○	○	○	○	○	○	○
850640	Davos - textiel-leer-stofcombinatie	-	430	1	○	○	○	○	○	○	○	○	○
850505	Gedeeltelijk leer Pearl	-	1.520	2	○	○	○	○	○	○	○	○	○
850720	Gedeeltelijk leer Macchiato 23 - leer-stofcombinatie <sup>112)</sup>	-	1.520	2	○	○	○	○	○	○	○	○	○
850508	Leer Pearl	-	3.745	3	○	○	○	○	○	○	○	○	○
850740	Gedeeltelijk leer Macchiato <sup>117)</sup>	-	3.745	3	○	○	○	○	○	○	○	○	-
850501	Slaapinterieur en decoratieset: decoratief kussen, plaid, hoeslakenset <sup>26)</sup>	-	420	3,5	○	○	○	○	○	○	○	○	○

# C1-tourer Edition+

comfort 4.2 t



**FIAT**  
PROFESSIONAL  
AL-KO

  
Mercedes-Benz  
AL-KO

## De veelzijdige allrounder

### Opbergruimte in dubbele bodem met grote verwarmde opbergruimte:



- Nuttige hoogte tot 55,5 cm
- Toegang van buiten via meerdere grote kleppen. Comfortabele toegang van binnenuit via zitbankklep van l-woonzitgroep, opklapbare zijbank (afhankelijk van het model) en grote opklapbare vloerluiken in leefruimte
- Grote centrale doorlaadberging (binnenhoogte 22 cm) met verlaagde voorraadberging (nuttige hoogte 46 cm), gemakkelijk in te laden ook door de XL-camperdeur via grote, opklapbare vloerluiken in leefruimte
- Volledig verwarmde opbergruimte in dubbele bodem met warmteopslagfunctie

### Verlaagd AL-KO-chassis Carthago special:



- Toelaatbaar totaalgewicht tot 4,5 t

### Carthago carrosseriebouw uit de Liner-premiumklasse:



- Uiterst stabiele carrosserieverbinding door middel van draagbalken (dak-wand / vloer-wand)
- Absoluut houtvrije opbouw met waterafstotende RTM-hardschuimisolatiekern
- Binnenwanden en binnenkant van het dak van aluminium
- Isolerende microvezel-wandbekleding

## I-I Basisvoertuig

Verlaagd AL-KO-chassis Carthago special

Vierseizoenenbanden (M+S)

16" stalen velgen

Dagrijlicht ingebouwd in koplamp

Spatlappen op de achteras

Bandenreparatieset Fix & Go

### Fiat Ducato met verlaagd AL-KO-chassis

Motor: Diesel 2,2 l Multi-Jet 3 met AdBlue (19 l), 180 pk / 132 kW, 4 cilinders, 450 Nm, Euro VIe, 8-traps automatische transmissie, voorwielaandrijving

8-traps automatische transmissie standaard

Airconditioning, handbediend

Start-stopstelsysteem

Brandstoftank 60 l (Fiat Ducato)

Zijwindassistent, tempomat, ABS, ESP, ASR, elektronische startblokkering, Hillholder, Hill Descent Control, Traction Plus, Trailer Stability Assist, remsysteem ter voorkoming van botsingen <sup>65)</sup>

Airbag bestuurder/bijrijder <sup>11)</sup>

Cuphouder

## Mercedes-Benz Sprinter met verlaagd AL-KO-chassis

Motor: Diesel 2,0 l met AdBlue (22 l), 150 pk / 110 kW, 4 cilinders, 330 Nm, Euro VI E, voorwielaandrijving

Automatische transmissie 9G-TRONIC incl. hold-functie

Start-stopstelsysteem

Sleutelloos startstelsysteem inclusief start-/stop-toets

Airbag bestuurder/bijrijder <sup>1)</sup>

Zijwindassistent, hellingrem, ABS, ASR, EBV, ESP

Cuphouder bestuurder en bijrijder, handschoenvak bijrijderszijde

Klapdeksel voor opbergvak

Automatische verlichting

Mercedes-Benz noodoproepsysteem, pechmanagement

Vliesaccu 12 V / 92 Ah

Brandstoftank 65 l (Mercedes-Benz)

Actieve remassistent, actieve vermoeidheidsassistent

Originele Mercedes-Benz-wieldoppen

Vorbereiding (kabelset) voor centrale vergrendeling camperdeur

Warmeluchtbijverwarming elektrisch in bestuurderscabine

## Carrosseriebouw van de Liner-premiumklasse

10 jaar waterdichtheidsgarantie

Houtvrije carrosseriebouw met GVK dak en vloerbedekking

Dak-wandverbinding met dakroning en draagbalken

Daksysteemrails aan de zijkant met regenwaterafvoer

Zij- en achterwand met aluminium aan de buiten- en binnenkant

Isolatiekern van RTM-hardschuim in dak, vloer en zijwand

Verbinding van vloer en zijwanden door volledig verlijmde aluminium draagbalken met extra afdichtstrip

Totale wand- en dakdikte 38 mm

Luiken van origineel zijwandmateriaal "Carthago Isoplus"

Klepafdichting aan binnen- en buitenzijde, buitenste afdichting als spatwaterbescherming

Buitenkleppen en camperdeur met verdekte scharnieren

Zijskirts gesegmenteerd van aluminiumprofiel

4-delig achterframe met aparte achterbumper

Dynamic-Design-achterzijde bij modellen Mercedes-Benz incl. designuitbreidingen

Carthago achterlichten met Carthago led C-branding

Opbouwraam Seitz S4, koudebrugvrij dubbel frame met isolerende beglazing, vliegenhor en verduisteringsvouw gordijn

Led buitenlamp boven camperdeur met regengoot

Opstaprede camperdeur elektrisch uitschuifbaar inclusief waarschuwingszoemer

## Bestuurderscabine

Bumpers en zijpanelen in de kleur van de carrosseriekleur gespoten

radiateurdesign met chroomelementen (Mercedes-Benz)

Radiatorgrill met Carthago-opschrift (Fiat)

T-kap in GVK

Cabine deuren met centrale vergrendeling en elektrisch bedienbare ramen aan bestuurders- en bijrijderszijde

Bestuurders- en bijrijderscomfortstoelen in interieurstof, draaibaar, beklede armsteunen (Fiat)

Aguti bestuurders- en bijrijderscomfortstoelen in interieurstof, draaibaar, gestoffeerde armsteunen (Mercedes-Benz)

Elektrisch verstelbare en verwarmde buitenspiegels

Bovenkasten rondom boven bestuurderscabine

Scheidingsgordijn naar leefruimte

## Opbergruimte in dubbele bodem

Nuttige hoogte tot 55,5 cm

Verwarmde en verlichte doorlaadberging

Toegang van buiten via meerdere grote kleppen

Toegang van binnenuit via zitbankklep I-woonzitgroep met gepatenteerd beslag, opklapbare zijbank en groot opklapbaar vloerluik in leefruimte in entree en keukengedeelte

Centrale doorlaadberging (binnenhoogte 22 cm) met verlaagde voorraadberging (nuttige hoogte 46 cm)

## Grote scootergarage

Scootergarage belastbaar tot 350 kg

Grote garagedeur aan rijderszijde, extra deur aan bestuurderszijde

Garagevloer met GVK op boven- en onderkant, antisliplaag

Rondom vorstvrij geïsoleerd en verwarmd

Bevestigingssysteem via aluminium draagbalk met acht sjoerogen

## Interieurdesign

Interieurdesign casablanca 3: Meubelafwerking edelkers met grote bovenkastfronten in bicolor-decor met hoogglans ivoor gecombineerd met moderne contrasten in antracietzwart

## Leefruimte

Binnenzijde wanden en dak met isolerende microvezel-wandbekleding

L-zitgroep met zijbank

360°-leefruimtetafel, met voetpedaal draaibaar en in twee standen verschuifbaar

Uitdraaibare schoenenkast met schoenenhouders in zitbankonderbouw inclusief ledaccentverlichting

Stoelbekleding met hoogwaardige meerlaagse schuimkern en ruggensteunfunctie

Dubbele-verbindingstechniek "Durafix": meubeldelen geschroefd en met pennen vastgezet

Klepsluiters met softdemping

Gordijnsysteem inclusief decoratief gordijn afneembaar

## keuken

Keukenbar als visuele room divider en extra werkblad

Oppervlak keukenwerkblad in krasvast leisteendecor

Keukenblok met besteklade

Keukenladen met "easy glide"-rollagers met softclose-sluiting

Afvalemmer hygiënisch in een apart compartiment

Driepitskookplaat met tweedelige glazen afdekplaat met robuust, gietijzeren rooster en glazen onderplaat

Ronde rvs-spoelbak in aanrechtblad ingebouwd, met multifunctionele spoelbakafdekking inclusief wandhouder voor werkbladuitbreiding

Kranen van metaal, met praktische panhoogte

Keukenachterwand met decoratieglas crème

Grote koelkast die opent aan twee kanten met apart vriesvak, automatische energiebronzoekfunctie 12 V / 230 V / gasmodus

Dakluik Mini-Heki

## Badkamer | Kleedruimte

### Kleedruimte en room divider

Kleedruimte met afsluitbare deur voor wasruimte of bad-/kleedruimte naar de leefruimte

Massief houten schuifdeur voor de slaapruiimte

### Bad-/kleedruimte met aparte doucheruimte

Vlakke douche-instap "one level"

Handdoekstang boven ronde douche

Douchevlonder in design leefruimtevloer, uitneembaar voor het douchen

Handdouche in hoogte verstelbaar aan chroomstang

Dakluik in de doucheruimte

Dakluik Mini-Heki in wasruimte

## Slapen

### Vaste achterbedden

Tweedelige, verwarmde en geventileerde lattenbodem

Hoogwaardige koudschuimmatras met 7 zones

Dakluik Mini-Heki

Opklapbaar hoofdgedeelte

### Eenpersoonsbedden in lengterichting

Opstaptrede uittrekbaar inclusief ligvlakvergroting

Kledingkasten onder de bedden, verlaagd in opbergruimte van dubbele bodem, met liftfunctie en gedeeld matras

Rondom doorlopende bovenkasten

## Boordtechniek

### water

Schoon- en afvalwatertank in de opbergruimte in verwarmde dubbele bodem, reinigingsopening via opklapbaar vloerluik in leefruimte of scootergarage

Waterafvoersysteem in de centrale opbergruimte in dubbele bodem

Onderhoudsarm drukwaterpompsysteem

### gas

Externe, laaggeplaatste gasflessenkast, luik met aparte standaard (afhankelijk van model)

Kast voor 2 gasflessen van 11 kg

Gasafsluitkranen in de keuken

### Elektra

Elektracentrale in scootergarage inclusief acculader, zekeringen, aardlekschakelaar, automatische lader 16 A met automatische uitschakeling bij onderspanning

Accucentrale verwarmd, 1 x 80 Ah gelaccu's in dubbele bodem, toegang via opbergvak in dubbele bodem bestuurderszijde, hoofdstroomschakelaar

Digitaal bedieningspaneel Truma CP+ voor luchtverwarming, achter technisch paneel boven toegangsdeur

230 V-stopcontact in entree, keuken, badkamer, scootergarage

12 V-stopcontact in de bestuurderscabine (Fiat)

USB-aansluiting in de bestuurderscabine (Fiat: 3x, Mercedes-Benz: 1x)

### Innovatief lichtconcept

Verlaagd plafond met extra ledlichtspots en indirecte ledverlichting

Ledaccentverlichting in het keukengedeelte / zitbankonderbouw

Werk- en sfeerverlichting kunnen apart worden bediend

Vorbereiding aansluiting 24" / 32" ledflatscreen

## Verwarmingssysteem

Warmeluchtopeningen in de leefruimte, opbergruimte in dubbele bodem, scootergarage en camperdeur

Vloerverwarmingseffect door verwarmde opbergruimte in isolerende dubbele bodem



Alle modellen standaard met automatische transmissie



Lees de wettelijke informatie over gewichtsgelateerde gegevens op pagina 3-6 zorgvuldig door voordat u een contract sluit!



U kunt de QR-code ook scannen en zo alle belangrijke informatie over het gewicht van uw camper lezen!



	T 149 RB-LE comfort 4.2t Edition	
	Fiat Ducato	Mercedes-Benz Sprinter
Transmissie	8-traps automatische transmissie	automatische transmissie 9G-TRONIC
Standaardchassis	Verlaagd AL-KO-chassis heavy	Verlaagd AL-KO-chassis 415 CDI
Basismotorisering	Diesel 2,2 l (180 pk / 132 kW)	Diesel 2,0 l (150 pk / 110 kW)
Lengte/breedte/hoogte <sup>1) 2) 3)</sup> (mm)	7.345 / 2.270 / 2.920	7.500 / 2.270 / 2.950
Wielbasis (mm)	4.143	4.243
Hoogte dubbele bodem / opbergruimte in dubbele bodem (mm)	220 / 460	220 / 460
Stahoogte in leefruimte (mm)	1.980	1.980
Binnenhoogte achtergarage (mm)	1.200	1.200
Deurbreedte / -hoogte achtergarage bijrijderszijde (mm)	1.050 x 1.140	1.050 x 1.140
Deurbreedte / -hoogte achtergarage bestuurderszijde (mm)	1.050 x 1.140	1.050 x 1.140
Techn. toelaatbare maximummassa <sup>9)</sup> (kg)	4.250 / 4.500*	4.200 / 4.500*
Massa in rijklare toestand <sup>6)</sup> (kg)	3.183 (3.024 - 3.342)	3.136 (2.979 - 3.293)
Door de fabrikant vastgestelde massa voor optionele uitrusting in standaarduitvoering <sup>7)</sup> (kg)	692	688
Trekgewicht max. <sup>10)</sup> (kg)	1.800	2.000
Max. aantal zitplaatsen met driepuntsgordel tijdens het rijden standaard / optie <sup>5)</sup>	4	4
Slaapplaatsen standaard / optie	2 / 3	2 / 3
Afm. achterbed (mm)	2.000 / 1.900 x 850	2.000 / 1.900 x 850
Afm. bedombouw zitgroep** (mm)	1.920 x 1.125 / 650	1.920 x 1.125 / 650
Volume koelkast / waarvan vriesvak (l)	153 / 29	153 / 29
Verwarmingssysteem	Truma Combi 6	Truma Combi 6
Verswatervolume <sup>52)</sup> (l)	150	150
Vuilwatervolume (l)	140	140
Accucapaciteit (Ah)	80	80
Stopcontacten 230 V / 12 V / USB	4 / 1 / 2	4 / 0 / 1
Artikelnr.	111172	111572

\* optie verhoging MTTM

\*\* in combinatie met speciale uitrusting

<sup>2)</sup> De totale voertuigbreedte komt overeen met de afmeting gemeten van buitenwand tot buitenwand (wielkasten aan de zijkant van de Fiat Ducato / Mercedes-Benz Sprinter ca.: + 70 mm)

Met het editiemodels Edition+ geniet van een volledige uitrusting zonder compromissen – alles wat uw hart begeert. Of het nu gaat om comfort, veiligheid of design – de C1-tourer Edition+ staat voor een compleet pakket dat niets te wensen overlaat.

Basisvoertuig
<b>Fiat Ducato</b>
Fiat full-ledkoplampen
Skid-plaat zwart
Mistlamp met bochtverlichting
Koplamprand in zwart
Brandstoftank 90 liter
Stuur en versnellingspookknop in textieleer
Luxe dashboardafwerking: ventilatierooster in chroom
16" aluminium velgen Fiat voor f40 heavy chassis / f35 i.c.m. 8-traps automatische transmissie
Multifunctioneel stuur (afstandsbediening voor radio via bedieningsknoppen op het stuur)
Automatische airco in bestuurderscabine
Inductieve lader voor mobiele telefoon
Digitaal combi-instrument met kleurendisplay in het dashboard
Fiat multimediasysteem 10.1" incl. navigatie, routebegeleiding voor campers en DAB+
<b>Mercedes-Benz Sprinter</b>
Motoruitvoering 170 pk / 125 kW, Euro VI E (alleen voor automatische transmissie)
16" aluminium velgen (zwart) met vierseizoenenbanden
Volautomatische airconditioning THERMOTRONIC
Actieve afstandsassistent DISTRONIC
Actieve rijstrookassistent
Grootlichtassistent
Bandenspanningscontrolesysteem
Verkeersbordenassistent
Highperformance-ledkoplamp
Mistlamp met bochtverlichting
Vooras met verhoogde draaglast
Brandstoftank 92 liter
Leren stuurwiel met optie multifunctionele toetsen (bij handgeschakelde versnellingsbak incl. leren pook)
Combi-instrument met kleurendisplay
Regensensor
Elektrische parkeerrem
Warmte-isolerend glas met bandfilter op de voorruit
MBUX 10,2" multimedia incl. navigatie en DAB+
Voormontage PSM-module voor luchtvering

Meer chassisopties
Tempomat
laadregelaar
Cabineverduistering: Plissé gordijn op voor- en zijramen
Comfortabele bestuurdersstoelen met hoek- en hoogteverstelling (voor/achter)
Radiovoorbereiding met dakantenne met DAB+, luidsprekers (4x)
<b>Opbouw buiten</b>
Uitgebreid en exclusief exterieur design met dynamische lijnen en de voor Carthago typische C-branding
Luifel, cassette aluminium, doek grijs, lengte: 4,5 m
Dakluik Mini-Heki met ledspots boven l-woonzitgroep
Grote deur scootergarage aan bestuurderszijde
XL-camperdeur "premium two 2.0" (breedte 63 cm) met dubbele vergrendeling, raam en rolhor
Centrale vergrendeling voor XL-camperdeur "premium two 2.0"
Scootergarage-upgrade

Elektra
Lithiumionaccu 150 Ah incl. accucomputer en apart touchscreen
Stopcontactenpakket met extra stopcontacten (3 x 230 V, 2 x USB)
USB-aansluiting in de bovenkast boven het achterbed
Voorbereiding dakluikventilator elektrisch
Voorbereiding zonnepaneelinstallatie
Voorbereiding satellietontvanger
Voorbereiding achteruitrijcamera (enkele lens)

gas / water / overig
Truma DuoControl CS
Buitendouche warm/koud in scootergarage aan bijrijderszijde
SOG-toiletontluchting
Afvalwaterslangenset voor probleemloze afvoer

Multimedia
Achteruitrijcamerasysteem met enkele lens
24" tv-uitschuifstelsel in zijbank
Smart-led-tv 24"

Interieur
Tapijt voor cabinegedeelte
Slaapinterieur en decoratieset: Decoratieve kussenovertrekken, plaid, hoeslakenset

Artikelnr.	210630	210640
<b>Edition+ BPM 1.917 / 4.185 EUR</b>	<b>Fiat Ducato</b>	<b>Mercedes-Benz Sprinter</b>
	<b>EUR</b>	<b>EUR</b>
Totaal posten	24.922	41.480
<b>Pakketprijs</b>	<b>22.502</b>	<b>36.720</b>
<b>U bespaart</b>	<b>2.420</b>	<b>4.760</b>
<b>Pakketgewicht in kg</b>	<b>133</b>	<b>162,5</b>

Artikelnr.

210741

<b>Pakket keuken/koffie</b>	<b>Gewicht</b>	<b>149 RB-LE</b>
	<b>kg</b>	<b>EUR</b>
Omvormer 12 V naar 230 V, 2000 watt, netprioriteitsschakeling* 103)		1.985
Koffiecupmachine met aansluitset incl. uitschuifstelsysteem		330
Totaal posten	11	2.315
<b>Pakketprijs</b>		<b>1.965</b>
<b>U bespaart</b>		<b>350</b>

Artikelnr.

210590

<b>Tv-pakket slaapgedeelte</b>	<b>Gewicht</b>	<b>149 RB-LE</b>
	<b>kg</b>	<b>EUR</b>
Tv-kast in slaapgedeelte met tv-uitschuifstelsysteem 36)		940
Smart-led-tv 24" slaapgedeelte 23) 39)		1.485
Totaal posten	12,5	2.425
<b>Pakketprijs</b>		<b>1.670</b>
<b>U bespaart</b>		<b>755</b>
<b>MEERPRIJS</b> Satellietontvanger Teleco Flatsat Easy Skew Smart 90 / Twin LNB voor tweede tv 12) 23)	30	3.205

Artikelnr.		BPM	€ incl. 21% btw en BPM	kg	T 149 RB-LE comfort 4,2t
<b>Chassis Fiat Ducato</b>					
311810	Verstevigde veren vooras voor optimaal rijcomfort <sup>57)</sup>	179	814	-	○
311815	AL-KO "ACS" high performance veerpoot vooras <sup>57)</sup>	-	1.520	-	○
310469	Verhoging van het toegelaten totaalgewicht van 4.250 kg naar 4.500 kg bij Fiat Ducato f40 heavy	-	350	-	○
410281	Buitenkleur bestuurderscabine zwart-metallic	227	1.347	-	○
<b>Chassis Mercedes-Benz Sprinter</b>					
310467	Verhoging van het toegelaten totaalgewicht van 4.200 kg naar 4.500 kg	-	350	-	○
410282	Bestuurderscabine buitenkleur metallic: obsidiaanzwart	460	2.090	-	○
<b>Meer chassisopties</b>					
311400	Trekhaak afneembaar	-	1.935	38	○
311300	Uitdraaisteunen achter ter stabilisering in geparkeerde stand (Fiat Ducato)	-	450	9,5	○
311301	Uitdraaisteunen achter ter stabilisering in geparkeerde stand (Mercedes-Benz Sprinter)	-	450	12	○
<b>Opbouw buiten</b>					
410760T	Dakraam "skyview" met design plafond boven bestuurderscabine <sup>60)</sup>	-	1.405	18	○
410850	Dakluisventilator elektrisch boven keuken <sup>22)</sup>	-	530	2,5	○
410393	Achter-designpakket met achterlichtuitbreiding (standaard bij Mercedes-Benz)	-	295	n.a.	○
<b>Elektra</b>					
510081	Zonnepaneelinstallatie: 2 x 110 watt <sup>12)</sup>	-	2.025	16,5	○
510201	Alarminstallatie Carthago Security <sup>35)</sup>	-	1.445	3	○
<b>Gas   Water   Overig</b>					
610021	Gasfilter voor Truma DuoControl CS (aanbevolen) <sup>95)</sup>	-	225	0,5	○
610500	Aluminium traanplaatvloer voor scootergarage <sup>66)</sup>	-	185	11	○
<b>Keuken   Apparatuur</b>					
550081	Tec-Tower koelkastcombinatie 153 l met aparte gasoven <sup>75)</sup>	-	895	16,5	○
550067	Gasoven met grillfunctie in keukenonderkast <sup>37)</sup>	-	1.080	8,5	○
<b>Verwarming   Airconditioning</b>					
650040	Truma Combi 6E (extra elektrisch verwarmingselement 2 x 900 watt / 230 V) <sup>63)</sup>	-	755	1	○
650231	Alde warmwaterverwarming, 230 V / gasmodus met booster bestuurderscabine <sup>63) 116)</sup>	-	3.155	56	○
650240	Alde warmtewisselaar (gebruik van motorwarmte) <sup>65)</sup>	-	1.200	9,5	○
<b>Multimedia</b>					
710481	Tv-kast in slaappedeelte met tv-uitschuifstelsel en aansluitset <sup>36)</sup>	-	940	8,5	●
910460	Extra tv-aansluiting in slaappedeelte <sup>25) 36)</sup>	-	350	1,5	●
710472	Smart-led-tv 24" slaappedeelte, tv-kast of achterwand toiletruimte <sup>23) 25) 39) 87)</sup>	-	1.485	4	●

Artikelnr.		BPM	€ incl. 21% btw en BPM	kg	T 149 RB-LE comfort 4,2t
<b>Satellietontvangers</b>					
750041	Satellietontvanger Teleco Flatsat Classic 85 met CI-slot <sup>12)</sup> <sup>23)</sup>	-	3.510	15	○
750046	Satellietontvanger Teleco Flatsat Easy Skew Smart 90 / Twin LNB voor tweede tv <sup>12)</sup> <sup>23)</sup>	-	3.875	16,5	○
<b>Interieur</b>					
810100	Tapijt voor leefruimte	-	380	7,5	○
810580	Woonzitgroep om te bouwen tot slaapmogelijkheid <sup>69)</sup>	-	600	7,5	○
810260	Achterbed met bedbodemsysteem Carawinx in plaats van lattenbodem	-	580	-2	○
<b>Interieurstoffen</b>					
850304	Londen 25 – stofcombinatie	-	Standaard	-	X
850640	Davos – textieler-stofcombinatie	-	430	1	○
850505	Gedeeltelijk leder Pearl	-	1.520		○

# chic c-line

Halfintegraal



**FIAT**  
PROFESSIONAL  
AL-KO

  
Mercedes-Benz  
AL-KO

## De fascinatie van de Carthago-premiumklasse:

elegant, comfortabel en extravagant

### Exclusief buitendesign:



- Moderne busachterwand van GVK
- Carthago-achterlichten met ledlooplicht

### Comfortabele indelingen:



- L-woonzitgroep met rechthoekige tafel
- Uittrekbare apothekerskast
- Af te scheiden kleedruimte

### Opbergruimte in dubbele bodem met grote verwarmde opbergruimte:



- Nuttige hoogte tot 70 cm
- Toegang van buiten via meerdere grote kleppen. Comfortabele toegang van binnen-uit via zitbankklep van de L-woonzitgroep, opklapbare zijbank en grote opklapbare vloerluiken in leefruimte
- Grote centrale doorlaadberging (binnenhoogte 22 cm) met verlaagde voorraadberging (nuttige hoogte 46 cm), gemakkelijk in te laden ook door de XL-camperdeur via grote, opklapbaar vloerluik in leefruimte
- Volledig verwarmde dubbele bodem met warmteopslagfunctie
- Uitgebreid opbergruimteconcept in de leefruimte met bovenkasten rondom in de bestuurderscabine en in het slaapgedeelte

### Bovengemiddelde zelfvoorzienendheid:



- 170 l vers water, 140 l afvalwater, 2 x 80 Ah accu's

### Carthago carrosseriebouw uit de Liner-premiumklasse:



- Uiterst stabiele carrosserieverbinding door middel van draagbalken (dak-wand / vloer-wand)
- Houtvrije opbouw met waterafstotende RTM-hardschuimisolatiekern
- Wand en binnenkant van het dak van aluminium, en daarmee bliksemveilig
- Microvezelwandbekleding

### Digitaal boordmanagement - slim, intuïtief, netwerkgestuurd



Met het nieuwe digitale boordmanagementsysteem maakt Carthago een begin met de toekomst van voertuigbesturing. Via het grote 7" touchscreen is of via een app tijdens het rijden (optioneel) – alle belangrijke functies kunnen centraal worden bediend en zijn altijd in beeld.

## I-I Basisvoertuig

Verlaagd AL-KO-chassis Carthago special

Vierseizoenenbanden (M+S)

16" stalen velgen

Dagrijlicht ingebouwd in koplamp

Spatlappen op de achteras

Bandenreparatieset Fix & Go

### Fiat Ducato met verlaagd AL-KO-chassis

Motor: Diesel 2,2 l Multi-Jet 3 met AdBlue (19 l), 140 pk / 104 kW, 4 cilinders, 380 Nm, Euro VIe, 8-traps automatische transmissie, voorwielaandrijving

8-traps automatische transmissie standaard

Start-stopstelsysteem

Airconditioning, handbediend

Zijwindassistent, tempomat, ABS, ESP, ASR, elektronische startblokkering, Hillholder, Hill Descent Control, Traction Plus, Trailer Stability Assist, remsysteem ter voorkoming van botsingen <sup>65)</sup>

Brandstoftank 90 l (Fiat Ducato)

Airbag bestuurder/bijrijder <sup>1)</sup>

Cuphouder

Wieldoppen met Carthago-opschrift

### Mercedes-Benz Sprinter met verlaagd AL-KO-chassis

Motor: Diesel 2,0 l met AdBlue (22 l), 150 pk / 110 kW, 4 cilinders, 330 Nm, Euro VI E, voorwielaandrijving

Automatische transmissie 9G-TRONIC incl. hold-functie

Start-stopstelsysteem

Sleutelloos startstelsysteem inclusief start-/stop-toets

Airbag bestuurder/bijrijder <sup>1)</sup>

Zijwindassistent, hellingrem, ABS, ASR, EBV, ESP

Cuphouder bestuurder en bijrijder, handschoenvak bijrijderszijde

Klapdeksel voor opbergvak

Automatische verlichting

Mercedes-Benz noodoproepsysteem, pechmanagement

Vliesaccu 12 V / 92 Ah

Brandstoftank 92 l (Mercedes-Benz)

Actieve remassistent, actieve vermoeidheidsassistent

Originele Mercedes-Benz-wieldoppen

Vorbereiding (kabelset) voor centrale vergrendeling camperdeur

Warmeluchtbijverwarming elektrisch in bestuurderscabine

### Carrosseriebouw van de Liner-premiumklasse

10 jaar waterdichtheidsgarantie

Houtvrije carrosseriebouw met GVK dak en vloerbedekking

Dak-wandverbinding met dakroning en draagbalken

Daksysteemrails aan de zijkant met regenwaterafvoer

Zij- en achterwand met aluminium aan de buiten- en binnenkant

Isolatiekern van RTM-hardschuim in dak, vloer en zijwand

Verbinding van vloer en zijwanden door volledig verlijmd aluminium draagbalken met extra afdichtstrip

Totale wand- en dakdikte 38 mm

Carrosserie met geteste bliksembeveiliging / kooi van Faraday

Luiken van origineel zijwandmateriaal "Carthago Isoplus"

Klepafdichting aan binnen- en buitenzijde, buitenste afdichting als spatwaterbescherming

Buitenkleppen en camperdeur met verdeckte scharnieren

Zijskirts gesegmenteerd van aluminiumprofiel

Busachterwand van GVK dubbelwandig geïsoleerd, separate achterbumper

Carthago-achterlichten met ledlooplicht

Opbouwraam Seitz S4, koudebrugvrij dubbel frame met isolerende beglazing, vliegenhor en verduisteringsvouwgordijn

Led buitenlamp boven camperdeur met regengoot

Opstaprede camperdeur elektrisch uitschuifbaar inclusief waarschuwingszoemer

### Bestuurderscabine

T-kap in GVK

Cabinedeuren met centrale vergrendeling en elektrisch bedienbare ramen aan bestuurders- en bijrijderszijde

Aguti bestuurders- en bijrijderscomfortstoelen in interieurstof, draaibaar, gestoffeerde armsteunen

Elektrisch verstelbare en verwarmde buitenspiegels

Bovenkasten rondom boven bestuurderscabine

Scheidingsgordijn naar leefruimte

### Opbergruimte in dubbele bodem

Nuttige hoogte tot 70 cm

Verwarme en verlichte doorlaadberging

Toegang van buiten via meerdere grote kleppen

Toegang van binnenuit via zitbankklep l-woonzitgroep met gepatenteerd beslag, opklapbare zijbank en groot opklapbaar vloerluik in entree en keukengedeelte

Centrale doorlaadberging (binnenhoogte 22 cm) met verlaagde voorraadberging (nuttige hoogte 46 cm)

## Grote scootergarage

- Scootergarage belastbaar tot 350 kg
- Grote garagedeuren aan bijrijder- en bestuurderszijde
- Garagevloer met CVK op boven- en onderkant, antisliplaag
- Rondom vorstvrij geïsoleerd en verwarmd
- Bevestigingssysteem via aluminium draagbalk met acht sjarogen

## Interieurdesign

Interieurdesign amalfi: Meubelafwerking exclusief notenhout met greeploze bovenkastfronten in bicolor-decor met jurawit-mat, accenten in leigrijs en werkbladen in grijze natuursteenlook

## Leefruimte

- Binnenzijde wanden en dak met isolerende microvezel-wandbekleding
- L-zitgroep met zijbank
- Panoramadakluik Heki III boven woonzitgroep met ledlichtspots
- Textiel wandbekleding achter zijzitplaats in antraciet met elegant siernaden
- 360°-leefruimtetafel, met voetpedaal draaibaar en in twee standen verschuifbaar
- Uitdraaibare schoenenkast met schoenenhouders in zitbankonderbouw inclusief ledaccentverlichting
- Stoelbekleding met hoogwaardige meerlaagse schuimkern en ruggensteunfunctie
- Dubbele-verbindingstechniek "Durafix": meubeldelen geschroefd en met pennen vastgezet
- Klepsluiters met softdemping
- Raambekleding van textiel in leefruimte en slaapgedeelte in antraciet. (Raambekleding van textiel in slaapgedeelte pas verkrijgbaar vanaf december 2025)

## keuken

- Verhoogde keukenbar als visuele room divider en extra werkblad
- Oppervlak keukenwerkblad en achterwand keuken in grijze natuursteenlook
- Onderkant werkblad verlicht met ledlichtstrip
- Keukenladen met "easy glide"-rollagers met softclose-sluiting
- Afvalemmer hygiënisch in een apart compartiment
- Verlicht design-barkast aan keukenachterwand met ingebouwd uitschuifpaneel voor wijnfles
- Separate besteklade met indeling, flessenhouder
- Driepitskookplaat met tweedelige glazen afdekplaat voor extra aflegvlak met robuust gietijzeren rooster en gemakkelijk te reinigen glazen onderplaat
- Ronde rvs-spoelbak in aanrechtblad ingebouwd, met multifunctionele spoelbakafdekking inclusief wandhouder voor werkbladuitbreiding
- Design-waterkraan van metaal met uittrekbare handdouche
- Grote koelkast die opent aan twee kanten met apart vriesvak, automatische energiebronzoekfunctie 12 V / 230 V / gasmodus
- Apothekerskast
- Elektrische dakluikventilator

## Badkamer | Kleedruimte

### Kleedruimte en room divider

- Kleedruimte met afsluitbare tussendeur naar leefruimte
- Massief houten schuifdeur voor de slaapruijnte

### Bad-/kleedruimte met aparte doucheruimte

- Vlakke douche-Instap "one level"
- Handdoekstang boven ronde douche
- Watervaste douchevlonder in design leefruimtevloer
- Handdouche in hoogte verstelbaar aan chroomstang
- Dakluik in de doucheruimte
- Dakluik Mini-Heki in wasruimte
- Wastafelonderkast met toiletpapierhouder, spiegelkast
- Badkamerdeur met 3 functies (dubbele deur wasruimte voor afscheiding toiletruimte en room divider leefruimte)

 **Slapen**
**Vaste achterbedden**

Medisch aanbevolen, puntelastisch slaapsysteem Carawinx, verwarmd en van onder geventileerd

Hoogwaardige koudschuimmatras met 7 zones

Dakluik Mini-Heki

Opklapbaar hoofdedeelte

**Eenpersoonsbedden in lengterichting**

Comfortabele uittrekbare opstaptrede met extra opbergruimte inclusief ligvlakvergroting

Designplanken in bovenkasten slaapruijnte

Kledingkasten onder de bedden, verlaagd in opbergruimte van dubbele bodem, met liftfunctie en gedeeld matras

Rondom doorlopende bovenkasten

 **Boordtechniek**
**water**

Schoon- en afvalwatertank in de opbergruimte in verwarmde dubbele bodem, reinigingsopening via opklapbaar vloerluik in leefruimte of scootergerage (afhankelijk van het model)

Waterafvoersysteem in de centrale opbergruimte in dubbele bodem

Onderhoudsarm drukwaterpompsysteem

Afvalwaterslangenset voor probleemloze afvoer

**gas**

Aan de buitenzijde laag geplaatste gasflessenkast

Kast voor 2 gasflessen van 11 kg

Gasafsluitkranen in de keuken

**Elektra**

Elektracentrale in scootergerage inclusief acculader, zekeringen, aardlekschakelaar, automatische lader 16 A met automatische uitschakeling bij onderspanning

Accucentrale verwarmd, 2 x 80 Ah gelaccu's in dubbele bodem, toegang via opbergvak in dubbele bodem bijrijderszijde, hoofdstroomschakelaar

Digitaal bedieningspaneel Truma CP+ voor luchtverwarming, achter technisch paneel boven toegangsdeur

7" digitaal bedieningspaneel met capacitief touchdisplay voor het controleren van vulniveaus en boordbediening achter het technische paneel boven de toegangsdeur

230 V-stopcontact in entree, keuken, badkamer, scootergerage

12 V-stopcontact in de bestuurderscabine (Fiat)

USB-aansluiting in de bestuurderscabine (3x)

**Innovatief lichtconcept**

Verlichtingssysteem met talrijke ledlichtspots in bestuurderscabine, woon- en kleedruimte traploos dimbaar

Verlaagd plafond met extra ledlichtspots en indirecte ledverlichting

Ledaccentverlichting met achterverlichting in de entree

Vorbereiding aansluiting 32" ledflatscreen

 **Verwarmingssysteem**

Warmeluchtopeningen in de leefruimte, opbergruimte in dubbele bodem, scootergerage en camperdeur

Vloerverwarmingseffect door verwarmde opbergruimte in isolerende dubbele bodem

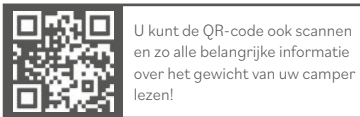

Basisvoertuig	T 4.9 LE	
	Fiat Ducato	Mercedes-Benz Sprinter
Transmissie	8-traps automatische transmissie	Automatische transmissie 9G-TRONIC
Standaardchassis	AL-KO verlaagd chassis 40 heavy	Verlaagd AL-KO-chassis 415 CDI
Basismotorisering	Diesel 2,2 l (180 pk / 132 kW)	Diesel 2,0 l (150 pk / 110 kW)
Lengte / breedte / hoogte (mm) <sup>1) 2) 3)</sup>	7.340 / 2.270 / 2.920	7.500 / 2.270 / 2.950
Wielbasis (mm)	4.143	4.243
Hoogte dubbele bodem / opbergruimte in dubbele bodem (mm)	220 / 460	
Stahoogte in leefruimte (mm)	1.980	
Binnenhoogte achtergarage (mm)	1.200	
Deurbreedte / -hoogte achtergarage bijrijderszijde (mm)	1.050 x 1.140	
Deurbreedte / -hoogte achtergarage bestuurderszijde (mm)	1.050 x 1.140	
Techn. toelaatbare maximummassa (kg) <sup>9)</sup>	4.250 / 4.500*	4.200 / 4.500*
Massa in rijklare toestand (kg) <sup>6)</sup>	3.395 (3.225 - 3.565)	3.357 (3.189 - 3.525)
Door de fabrikant vastgestelde max. massa voor optionele uitrusting in standaarduitvoering (kg) <sup>7)</sup>	478	465
Trekgewicht max. (kg) <sup>10)</sup>	1.800	2.000
Max. aantal zitplaatsen tijdens het rijden met 3-Puntsgordel standaard <sup>5)</sup>	4	
Slaapplaatsen (standaard/optie)	2 / 3	
Afm. achterbed (mm)	2.000 / 1.900 x 850	
Afm. bedombouw zitgroep (mm) ***	1.920 x 1.125 / 670	
Volume koelkast / waarvan vriesvak (l)	153 / 29	
Verwarmingssysteem	Truma Combi 6	
Verswatervolume (l) <sup>52)</sup>	170	
Verswatervolume tijdens het rijden (l)	20	
Vuilwatervolume (l)	140	
Accucapaciteit (Ah)	2 x 80	
Stopcontacten 230 V / 12 V / USB	4 / 1 / 2	
Artikelnr.	131270	131470

\* Optie met max. verhoging MTTM

\*\* Optie garage voor e-bikes en scooters

<sup>2)</sup> De totale voertuigbreedte komt overeen met de afmeting gemeten van buitenwand tot buitenwand (wielkasten aan de zijkant ca. + 70 mm).

Artikelnr.		216071	216076
<b>Super-pakket</b> BPM 279 / 3.571 EUR	<b>Gewicht</b>	<b>Fiat</b>	<b>Mercedes-Benz</b>
	<b>kg</b>	<b>EUR</b>	<b>EUR</b>
<b>Chassis-opties</b>			
Halfautomatische airconditioning Tempmatic <sup>33)</sup>		-	3.095
Skid-plaat zwart		95	-
Mistlamp met bochtverlichting		255	-
Koplamprand in zwart		65	-
Tempomat		Standaard	550
Laadregelaar <sup>47)</sup>		215	215
Vooras met verhoogde draaglast		-	500
Leren stuurwiel met optie multifunctionele toetsen (bij handgeschakelde versnellingsbak incl. leren pook)		-	460
Combi-instrument met kleurendisplay		-	580
Regensensor		-	235
Elektrische parkeerrem		-	580
Warmte-isolerend glas met bandfilter op de voorruit		-	350
Comfortabele bestuurdersstoelen met hoek- en hoogteverstelling (voor/achter)		590	590
Cabineverduistering, plisségordijn aan zijramen en voorruit		755	755
Uitdraaisteunen achter ter stabilisering in geparkeerde stand		450	450
MBUX 10,2" multimedia incl. navigatie en DAB+		-	4.570
Verkeersbordenassistent		-	440
<b>Opbouwopties</b>			
XL-camperdeur "premium two 2.0" (breedte 63 cm) met dubbele vergrendeling, raam en rolhor		540	540
Centrale vergrendeling voor cabinedeuren en camperdeur, met 'coming home'-functie <sup>17)</sup>		590	590
Scootergarage-upgrade met naaldvilt, bagagenetten		360	360
SOG-toiletontluchting via dakschoorsteen		380	380
Truma DuoControl CS <sup>73)</sup>		450	450
Design barkast met glazenhouder en glazen set boven keuken <sup>64)</sup>		440	440
USB-aansluiting in de bovenkast boven het achterbed		115	115
Vorbereiding zonnepaneelinstallatie		245	245
Vorbereiding satellietontvanger		245	245
Vorbereiding achteruitrijcamera (enkele lens)		245	245
Radio / Moniceiver Pioneer 6,8" incl. DAB+, radiovoorber., dakantenne, luidsprekers (4x) <sup>80) 88)</sup>		1.120	-
Achteruitrijcamerasysteem met enkele lens		1.170	1.170
Totaal posten		8.604	21.721
<b>Pakketprijs</b>		<b>6.984</b>	<b>18.876</b>
<b>U bespaart</b>		<b>1.620</b>	<b>2.845</b>
<b>Pakketgewicht in kg</b>		<b>55</b>	<b>75</b>
<b>MEERPRIJS</b> Mediacenter Pioneer 9" incl. navigatie, routebegeleiding voor campers, DAB+ <sup>19)</sup>	1	930	-
<b>MEERPRIJS</b> Multimediasysteem Fiat 10,1" incl. navigatie, routebegeleiding voor campers en DAB+* BPM 417 EUR	1	1.892	-
<b>MEERPRIJS</b> Achteruitrijcamera met dubbele lens en shutter in plaats van enkele lens <sup>97) 100)</sup>	1	705	705

\* alleen i.c.m. Chassis-Plus-pakket Fiat

Artikelnr.		216286	
<b>Chassis-Plus-pakket Fiat</b> BPM 880 EUR	<b>Gewicht</b>		
	<b>kg</b>	<b>EUR</b>	
Stuur en versnellingspookknop in textieleer			320
Luxe dashboardafwerking: ventilatiooster in chroom			245
16" aluminium velgen Fiat voor f40 heavy chassis / f35 i.c.m. 8-traps automatische transmissie			970
Multifunctioneel stuur (afstandsbediening voor radio via bedieningsknoppen op het stuur)			320
Automatische airco in bestuurderscabine <sup>33)</sup>			550
Inductieve lader voor mobiele telefoon			350
Digitaal combi-instrument met kleurendisplay in dashboard <sup>104)</sup>			370
Totaal posten		-7	4.005
<b>Pakketprijs</b>			<b>3.830</b>
<b>U bespaart</b>			<b>175</b>

Artikelnr.	216270	
<b>Chassis-Plus-pakket Mercedes</b> BPM 1.398 EUR	<b>Gewicht</b>	
	kg	EUR
Motoruitvoering 170 pk / 125 kW, Euro VI E (alleen voor automatische transmissie) <sup>99)</sup>		3.045
16" aluminium velgen (zwart) met vierseizoenenbanden <sup>32)</sup>		1.530
Volautomatische airconditioning THERMOTRONIC <sup>33)</sup>		685
Totaal posten	3	6.658
<b>Pakketprijs</b>		<b>6.253</b>
<b>U bespaart</b>		<b>405</b>

Artikelnr.	212325	
<b>Rijassistentiepakket Mercedes-Benz* 50)</b> BPM 364 EUR	<b>Gewicht</b>	
	kg	EUR
Actieve afstandsassistent DISTRONIC		✓
Actieve rijstrookassistent		✓
Grootlichtassistent		✓
Bandenspanningscontrolesysteem		✓
<b>Pakketprijs</b>	<b>0</b>	<b>1.679</b>

\*Alleen i.c.m MBUX multimedia 10.2" en automatische transmissie 9G-Tronic Actieve remassistent en actieve vermoeidheidsassistent reeds in standaarduitvoering inbegrepen

Artikelnr.	210742	
<b>Pakket keuken/koffie</b>	<b>Gewicht</b>	
	kg	EUR
Omvormer 12 V naar 230 V, 2.000 watt, netprioriteitsschakeling		1.985
Koffiecupmachine met aansluitset incl. uitschuifstelsysteem		420
Totaal posten	11,5	2.405
<b>Pakketprijs</b>		<b>2.055</b>
<b>U bespaart</b>		<b>350</b>

Artikelnr.	210401	
<b>Tv-pakket leefruimte</b>	<b>Gewicht</b>	
	kg	EUR
Tv-uitschuifstelsysteem in zijbank <sup>36)</sup>		725
Smart-led-tv 24" <sup>39)</sup>		1.485
Totaal posten	11,5	2.210
<b>Pakketprijs</b>		<b>1.435</b>
<b>U bespaart</b>		<b>775</b>
<b>MEERPRIJS</b> Satellietontvanger Teleco Flatsat Classic 85 met CI-slot <sup>12) 23)</sup>	15	3.020

Artikelnr.	210591	
<b>Tv-pakket slaapgedeelte</b>	<b>Gewicht</b>	<b>Model: 4.9 LE</b>
	kg	EUR
Tv-kast in slaapgedeelte met speciaal tv-uitschuifstelsysteem <sup>36)</sup>		940
Smart-led-tv 24" slaapgedeelte <sup>23) 39)</sup>		1.485
Totaal posten	12,5	2.425
<b>Pakketprijs</b>		<b>1.670</b>
<b>U bespaart</b>		<b>755</b>
<b>MEERPRIJS</b> Satellietontvanger Teleco Flatsat Easy Skew Smart 90 / Twin LNB voor tweede tv <sup>12) 23)</sup>	30	3.205

Artikelnr.		BPM	€ incl. 21% btw en BPM	kg	T 49 LE
<b>Chassis Fiat Ducato</b>					
310071	Motor 180 pk / 132 kW, Euro VIe, f40 heavy, 8-traps automatische transmissie <sup>10)</sup> <sup>67)</sup>	-	Standaard	-	X
311810	Verstevigde veren vooras voor optimaal rijcomfort <sup>57)</sup>	179	814	-	O
311815	AL-KO "ACS" high performance veerpoot vooras <sup>57)</sup>	-	1.520	-	O
310469	Verhoging van het toegelaten totaalgewicht van 4.250 kg naar 4.500 kg bij Fiat Ducato f40 heavy	-	350	-	O
331615	Fiat full-ledkoplampen <sup>44)</sup>	388	1.763	-	O
210338	Fiat multimediasysteem 10.1" incl. navigatie, routebegeleiding voor campers en DAB+ <sup>51)</sup>	417	1.892	1	O

<b>Chassis Mercedes-Benz Sprinter</b>					
310467	Verhoging van het toegelaten totaalgewicht van 4.200 kg naar 4.500 kg	-	350	-	O
331612	Highperformance-ledkoplamp	733	3.328	2	O
331613	Mistlamp met bochtverlichting	115	525	-	O
410282	Bestuurderscabine buitenkleur metallic: obsidiaanzwart	460	2.090	-	O

<b>Meer chassisopties</b>					
330840	AL-KO Air Premium X2, volledige luchtvering op achteras (Fiat Ducato) <sup>13)</sup>	-	4.875	49	O
330880	AL-KO Air Premium X4, 4-kanaals volledige luchtvering op achter- vooras (Fiat Ducato) <sup>13)</sup> <sup>20)</sup>	-	13.210	59	O
330841	AL-KO Air Premium X2, volledige luchtvering op achteras incl. PSM-module (Mercedes-Benz) <sup>8)</sup> <sup>13)</sup>	-	7.515	57	O
330842	AL-KO Air Premium X4, volledige luchtvering op achter- en vooras incl. PSM-module (Mercedes-Benz) <sup>8)</sup> <sup>13)</sup> <sup>20)</sup>	-	14.940	63	O
331341	AL-KO HY4 hydraulisch levelsysteem voor en achter <sup>48)</sup>	-	8.420	70	O
311400	Trekhaak afneembaar	-	1.935	38	O

<b>Opbouw buiten</b>					
410123	Centrale vergrendeling voor buiten- en scootergeragelijken <sup>98)</sup>	-	735	5	O
410160	Extra veiligheidsslot in camperdeur	-	380	0,5	O
410560	Luifel, cassette aluminium, doek grijs, lengte: 4,5 m	-	1.905	42,5	O
410690	Ledlichtstrip aan dakluifel	-	360	5	O
410760T	Dakraam "skyview" met design plafond boven bestuurderscabine <sup>60)</sup>	-	1.405	18	O

<b>Elektra</b>					
510054	Lithiumionaccu 150 Ah incl. accucomputer en apart touchscreen <sup>55)</sup>	-	2.240	-35,5	O
510055	2e lithiumionaccu 150 Ah, totaal 300 Ah, incl. accucomputer	-	2.455	11,5	O
510081	Zonnepaneelinstallatie: 2 x 110 watt <sup>12)</sup>	-	2.025	16,5	O
510180	Spanningsomvormer 12 V naar 230 V, 2.000 W met netprioriteitsschakeling <sup>103)</sup> <sup>110)</sup>	-	1.985	8	●
510501	Carthago-Smart: Afstandsbediening en weergave van boordtechniek via smartphone-app (verkrijgbaar vanaf januari 2026) <sup>118)</sup>	-	430	n.a.	O
510255	Stopcontactenpakket met extra stopcontacten (3 x 230 V, 2 x USB) <sup>45)</sup>	-	500	2,5	O
510201	Alarminstallatie Carthago Security <sup>35)</sup>	-	1.445	3	O

<b>Gas   Water   Overig</b>					
610021	Gasfilter voor Truma DuoControl CS (aanbevolen) <sup>95)</sup>	-	225	0,5	O
610120	Buitenaansluiting gas achter buitenopbergruimte in dubbele bodem bijrijderszijde	-	275	1	O
610140	Buitendouche warm/koud in scootergarage aan bijrijderszijde	-	360	2,5	O
610220	Toilet Thetford C 260 met keramische inzet <sup>92)</sup>	-	235	9	O
610500	Aluminium traanplaatvloer voor scootergarage <sup>66)</sup>	-	185	11	O

<b>Keuken   Apparatuur</b>					
550081	Tec-Tower koelkastcombinatie 153 l met aparte gasoven <sup>75)</sup>	-	895	16,5	O
550067	Gasoven met grillfunctie in keukenonderkast <sup>37)</sup>	-	1.080	8,5	O
550286	Koffiecupmachine met aansluitset incl. uitschuifstelsel	-	420	3,5	●

Artikelnr.		BPM	€ incl. 21% btw en BPM	kg	T 49 LE
<b>Verwarming   Airconditioning</b>					
650040	Truma Combi 6E (extra elektrisch verwarmingselement 2 x 900 watt / 230 V) <sup>63)</sup>	-	755	1	○
650230	Alde warmwaterverwarming, 230 V / gasmodus met booster bestuurscabine <sup>63)</sup>	-	3.460	56	○
650240	Alde warmtewisselaar (gebruik van motorwarmte) <sup>65)</sup>	-	1.200	9,5	○
650260	Dakairco Truma Aventa Comfort <sup>12) 14)</sup>	-	2.760	31	○
<b>Multimedia</b>					
710029	Mediacenter Pioneer 9" incl. navigatie, routebegeleiding voor campers, DAB+ (Fiat Ducato) <sup>19)</sup>	-	1.590	3	○
710220	Achteruitrijcamerasysteem met dubbele lens en shutter (Fiat Ducato) <sup>100)</sup>	-	1.875	1	○
710502	24" tv-uitschuifstelsel in zijbank <sup>36)</sup>	-	725	7	●
710547	Smart-led-tv 24" voor tv-uitschuifstelsel / tv-beugel <sup>39)</sup>	-	1.485	4,5	●
710481	Tv-kast in slaapgedeelte met tv-uitschuifstelsel en aansluitset <sup>36)</sup>	-	940	8,5	●
910460	Extra tv-aansluiting in slaapgedeelte <sup>25) 36)</sup>	-	350	1,5	●
710472	Smart-led-tv 24" slaapgedeelte, tv-kast of achterwand toiletruimte <sup>23) 25) 39) 87)</sup>	-	1.485	4	●
<b>Satellietontvangers</b>					
750041	Satellietontvanger Teleco Flatsat Classic 85 met CI-slot <sup>12) 23)</sup>	-	3.510	15	○
750046	Satellietontvanger Teleco Flatsat Easy Skew Smart 90 / Twin LNB voor tweede tv <sup>12) 23)</sup>	-	3.875	16,5	○
<b>Interieur</b>					
810042	Interieurdesign cortina <sup>78)</sup>	-	705		○
810100	Tapijt voor leefruimte	-	380	7,5	○
810120	Tapijt voor cabinegedeelte	-	195	2	○
810580	Woonzitgroep om te bouwen tot slaapmogelijkheid <sup>69)</sup>	-	600	7,5	○
810685	Voorste ronde loungezitgroep met verlengde l-poot	-	330	5,5	○
810686	Gordijn incl. jaloezie voor raam, woonzitgroep en slaapgedeelte <sup>115)</sup>	-	330	8	○
<b>Intrieurstoffen</b>					
850304	Londen 25 - stofcombinatie	-	Standaard	-	X
850640	Davos - textiel-leer-stofcombinatie	-	430	1	○
850505	Gedeeltelijk leer Pearl	-	1.520	2	○
850507	Gedeeltelijk leer antraciet	-	1.520	2	○
850508	Leer Pearl	-	3.745	3	○
850740	Leer Macchiato (verkrijgbaar vanaf december 2025) <sup>117)</sup>	-	3.745	3	○
850501	Slaapinterieur en decoratieset: decoratief kussen, plaid, hoelakenset <sup>26)</sup>	-	420	3,5	○

## Tips en uitgebreide informatie over de uitrusting



### **Truma DuoControl CS met crashsensor, automatische omschakeling en Eis-Ex functie**

De Truma DuoControl CS is een veiligheidsgasdrukregelaar met crashsensor voor twee gasflessen. Als de gebruikte fles leeg is, schakelt de installatie automatisch over op de reservefles. Dankzij de ingebouwde crashsensor is de DuoControl CS optimaal geschikt voor de veilige werking van apparaten op gas tijdens het rijden. De crashsensor reageert bijv. bij een ongeval al bij een lage botssnelheid van 15 tot 20 km/h. De aanvoer van gas wordt dan onmiddellijk onderbroken, voordat schade aan leidingen en apparaten kan ontstaan. Dat betekent: een ontspannen aankomst, een fijn gevoel en veiligheid voor iedereen.

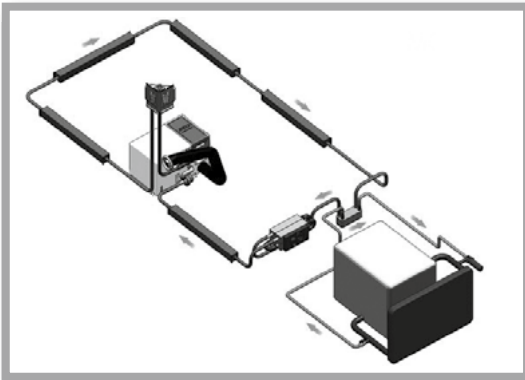

### **Alde-warmtewisselaar**

Met de warmtewisselaar in combinatie met het optionele centrale verwarmingssysteem van Alde kan het koelsysteem van de motor worden gebruikt om het woongedeelte te verwarmen. Daarvoor hoeft alleen maar de gewenste kamertemperatuur op de kamerthermostaat te worden ingesteld en de circulatiepomp van het verwarmingssysteem te worden aangezet.

Met een circulatiepomp van het basisvoertuig is het ook mogelijk om de verwarming in omgekeerde richting te laten werken. In dit geval fungeert de verwarming voor het interieur van de camper als motorvoorverwarming: het centrale verwarmingssysteem verwarmt het koelsysteem van de voertuigmotor.



### **Gepatenteerde garage voor e-bikes en scooters, met uitbreiding van de laadhoogte tot 124 cm in combinatie met inschuif- en transportsysteem**

Twee voordelen in één bij Carthago-modellen met queensbed:

1. Grote garage voor e-bikes en scooters met tegelijkertijd een laag, gemakkelijk toegankelijk queensbed achterin
2. Uitbreiding van de laadhoogte

De oplossing: Door de onderkant van het bed omhoog te klappen en de verdieping in de vloer kunnen fietsen met een stuurhoogte van 124 cm worden vervoerd.

Dankzij het inschuif- en transportsysteem is inladen een fluitje van een cent. Door de extra afdekplaat is de garage voor e-bikes en scooters ook met vlakke garagevloer te gebruiken.

## Tips en uitgebreide informatie over de uitrusting



### **Dometic Waeco - achteruitrijcamera met dubbele lens en shutter in de achterwand**

Een compacte dubbele kleurencamera met CMO-beeldsensor zorgt voor optimaal zicht tijdens het rijden en biedt een aantal praktische eigenschappen voor het dagelijkse leven in de camper van premiumklasse. Zo is er bijv. de 140° beeldhoek diagonaal voor de achteruitrijcamera en de 46° beeldhoek voor veraf. Daarnaast beschikt dit model over een gemotoriseerde afdekkap, een vergroot temperatuurbereik van -30 °C tot 70 °C en een apart ledvenster (geen verblinding 's nachts). Bij het achteruitrijden helpen zowel de weergave van afstandsmarkeringen (3 lijnen) op de monitor als de in de camera ingebouwde microfoon.



### **Carthago Security alarminstallatie met ultrasoonsensoren en gasalarm**

Het Carthago Security-alarmsysteem biedt de best mogelijke bescherming tegen ongenode gasten en inbrekers op vakantie: De installatie bestaat uit een bewakingssysteem van de binnenruimte door middel van ultrasoonsensoren en een schakelaar om het systeem in en uit te schakelen. Door middel van reedcontacten worden de scootergerageluisen (aan bestuurders- en bijrijderszijde), de cabine- en camperdeur en bagageluisen (aan bestuurders- en bijrijderszijde) bewaakt. De motorkap wordt door een deurcontactschakelaar bewaakt. De sirene die bij een alarm of paniekalarm met een handzender in werking kan worden gezet, is met een noodvoeding beveiligd. Daarnaast detecteert een gasdetector op betrouwbare wijze propaan-, butaan- en anesthesiegas. Andere functies zijn de aansturing van de centrale vergrendeling en startblokkering klasse 1. Het alarmsysteem wordt met een afstandsbediening in- en uitgeschakeld.

- De prijzen zijn inclusief 21% btw en excl. vracht- en vervoerkosten
- Sommige speciale uitrustingen kunnen niet in alle modelindelingen worden ingebouwd. Uw Carthago-dealer informeert u graag over de inbouw en de technische details van het door u gewenste model
- Voertuigen zijn deels met speciale uitrustingen afgebeeld die tegen meerprijs verkrijgbaar zijn
- Wijzigingen in prijs, constructie en uitrusting of fouten voorbehouden. De gegevens over leveringsomvang, uiterlijk en capaciteit komen overeen met de beschikbare kennis op het tijdstip van de druk
- Mochten tijdens het seizoen productbenamingen door onze leveranciers worden gewijzigd, behouden we ons de levering van een gelijkwaardig type voor
- De btw is gebaseerd op het op het tijdstip van levering geldige wettelijk tarief. Alle prijzen zijn vrijblijvende adviesprijzen af fabriek. Bij prijsaanpassingen door toeleveranciers of basisvoertuigfabrikanten worden de prijzen overeenkomstig aangepast
- Matrasafmetingen kunnen afwijken van de vermelde bedafmetingen
- Prijzen voor optionele accessoires gelden voor de inbouw af fabriek (niet voor inbouw achteraf). Eventuele aanvullingen moeten tijdig voor productiebegin van het voertuig worden gepland! Informatie hierover is direct bij uw Carthago-dealer verkrijgbaar
- Door de inbouw van optionele accessoires kan opbergruimte verloren gaan
- De installatie van zonnepanelen en satellietontvanger is afhankelijk van de dakindeling
- Elke wijziging aan de door de fabriek geleverde staat van uw voertuig kan de rij- en verkeersveiligheid belemmeren
- Elke wijziging aan de constructie van het voertuig leidt tot uitsluiting van aanspraak op garantie. Datzelfde geldt voor door de klant doorgevoerde veranderingen aan lakwerk / kleurstelling van carrosseriedelen
- Afwijkingen in structuur en kleur ten opzichte van de afgebeelde inrichtingselementen blijven voorbehouden, voor zover deze in de aard van de gebruikte materialen liggen resp. gebruikelijk zijn. Hetzelfde geldt voor technische wijzigingen aan het voertuig, zolang de algemene productkwaliteit gelijkwaardig blijft of wordt verbeterd en de beoogde toepassing niet wordt belemmerd
- Het kan incidenteel voorkomen dat kleding van mindere kwaliteit afgeeft op de stoffen stoelbekleding. Dit houdt in dat de stoelbekledingen verkleuren dan wel dat kleding afgeeft. Voor dergelijke verkleuringen zijn we niet aansprakelijk
- WE raden u dringend aan originele Carthago-accessoires te gebruiken en deze in te laten bouwen in de fabriek. Voor schade die door niet door Carthago goedgekeurde producten of niet toegestane wijzigingen ontstaat, kan de fabriek niet aansprakelijk worden gesteld. Dat geldt tevens en in het bijzonder voor de inbouw van onderdelen door werkplaatsen die niet door Carthago zijn geautoriseerd. Laat reparaties en uitbreidingen daarom uitsluitend door geautoriseerde Carthago-dealers uitvoeren en zorg dat originele Carthago-onderdelen worden gebruikt
- De ingebouwde watervoorzieningsinstallatie komt overeen met de technische stand DIN 2001-2

## Voetnoten

### Aanvullende wettelijke en technische informatie over het gewicht van de voertuigen / toleranties van de massa in rijklare toestand

- 5) Het vermelde aantal toegestane zitplaatsen geldt voor het voertuiggewicht in standaarduitvoering zonder optionele uitrusting en geeft het maximaal aantal personen aan dat tijdens het rijden een zitplaats heeft. Het aantal zitplaatsen is bovendien afhankelijk van het gewicht en de asbelasting en is dus ook afhankelijk van de optionele uitrusting (accessoirepakketten, speciale uitrusting). Een andere optie is de verhoging van het toegelaten totaalgewicht. Indien extra zitplaatsen zijn toegestaan (c-tourer alleen i.c.m. een optie verhoging toegelaten totaalgewicht) stijgt het minimale laadvermogen per persoon met 85 kg en neemt tegelijkertijd de maximummassa voor optionele uitrusting tegelijkertijd af. Uitgebreide informatie hierover vindt u op pagina 4 onder punt 3. Bij optie 5e zitplaats is de doorlaadbare opbergruimte in de dubbele bodem iets kleiner en zijn de kussens niet met dezelfde interieurstof bekleed als de rest van het interieur (niet bij de serie liner-for-two).
- 6) De massa in rijklare toestand is, overeenkomstig EU-uitvoeringsverordening nr. 1230/2012, het (leeg)gewicht van het voertuig met de in de fabriek aangebrachte standaarduitvoering (met inbegrip van smeermiddelen, gereedschap, bandenreparatieset) plus bestuurder (75 kg), een voor 90% gevulde brandstoftank, een voor het rijden tot een bepaald niveau gevulde verswatertank (20 l / vanaf de serie e-line 50 l), een voor 100% gevulde aluminium gasfles. De door de fabrikant vastgestelde massa voor optionele uitrusting is hoofdzakelijk afhankelijk van de massa in rijklare toestand en verlaagt bij optionele uitrusting (accessoirepakketten, speciale uitrusting). Let op: de in het conformiteitscertificaat (Certificate of Conformity, CoC) vermelde werkelijke massa is eveneens een genormaliseerde waarde. Aangezien voor de massa in rijklare toestand - als onderdeel van de werkelijke massa - een wettelijk toegestane tolerantie van  $\pm 5\%$  geldt, kan de werkelijke massa ook dienovereenkomstig afwijken van de aangegeven nominale waarde. Uitgebreide informatie hierover vindt u op pagina 3 onder punt 2.
- 7) Bij de keuze en configuratie van uw voertuig mag de door de fabrikant vastgestelde maximummassa voor optionele uitrusting niet worden overschreden. Door als fabrikant de maximummassa voor optionele uitrusting vast te leggen, wordt verzekerd dat het wettelijk voorgeschreven zogenoemde minimale laadvermogen na de levering van een voertuig door de fabrikant ook daadwerkelijk voor de belading beschikbaar is. Dit betekent dat slechts zoveel optionele uitrusting kan worden besteld en in de fabriek kan worden gemonteerd dat er voldoende vrij gewicht overblijft voor bagage en andere accessoires (het zogenaamde laadvermogen) zonder dat de technisch toelaatbare maximummassa wordt overschreden. Uitgebreide informatie hierover vindt u op pagina 5 onder punt 5.
- 9) De technisch toelaatbare maximummassa (afgekort als MITM, maximum technisch toegestane massa) is het van de indeling afhankelijke, door de fabrikant bepaalde toegestane gewicht dat uw camper in beladen toestand maximaal mag wegen (bijv. 3.500 kg, 4.500 kg). De technisch toelaatbare maximummassa van het voertuig (bijv. 3.500 kg) mag tijdens het rijden in geen geval worden overschreden. Uitgebreide informatie hierover vindt u op pagina 3 onder punt 1
- 10) Het maximale trekgewicht is afhankelijk van het totale combinatiegewicht van het voertuig. Bij de Fiat Ducato f40 heavy is het trekgewicht beperkt tot 1800 kg. Het trekgewicht is hoofdzakelijk afhankelijk van het totale combinatiegewicht: Fiat Ducato AL-KO 6.000 kg, Mercedes-Benz Sprinter AL-KO 5.880 kg. Optie Fiat Ducato f40 heavy / Mercedes-Benz Sprinter heavy incl. 16" stalen velgen.
- 73) Optie Truma DuoControl CS met crashsensor, automatische omschakeling en functie Eis-Ex. In de basisconfiguratie voor het berekenen van de massa in rijklare toestand wordt slechts rekening gehouden met één 100% gevulde aluminium gasfles van 16,5 kg. De in het accessoirepakket beschikbare optie of de "DuoControl CS met crashsensor" (automatische omschakeling en Eis-EX-functie) kan ook met een aangesloten gasfles worden gebruikt. Als een tweede gasfles wordt aangesloten en gebruikt, vermindert bij gebruik van een aluminium gasfles het resterende laadvermogen van uw voertuig met 16,5 kg. Stalen gasflessen zijn ongeveer 5 kg zwaarder.

- 1) De totale voertuiglengte komt overeen met de afmeting tussen de voorskiert en de achterkant.
- 2) De totale voertuigbreedte komt overeen met de afmeting gemeten van buitenwand tot buitenwand (wielkasten aan de zijkant van de Fiat Ducato / Mercedes-Benz Sprinter ca.: + 70 mm; bij Iveco Daily ca.: + 110 mm).
- 3) De hoogte verandert wanneer bepaalde optionele accessoires worden gemonteerd. De voertuighoogte voor chassis Fiat light/heavy/tandemas kan 50 mm verschillen.
- 8) De PSM (parametreerbare speciale module) is een interface tussen het voertuig en de elektronica van de opbouw en is nodig voor het regelen van de luchtvering. Het is niet toegestaan om kinderzitjes met bevestigingssysteem op de rijdersstoel te bevestigen.
- 11) Montagemogelijkheden afhankelijk van het gebruik van het dakoppervlak. Bij de optie Satellietontvanger en dakairco verandert de opbouwhoogte met 130 mm.
- 12) Volledige luchtvering op de achteras met functie omhoog/omlaag. Het neerlaten van de luchtvering van de achteras kan bij gelijktijdig uitgedraaide achtersteunen leiden tot beschadiging van de carrosserie.
- 13) Bij de optie dakairco vervalt bij de chic c-line-serie de standaard dakventilator in de keuken.
- 14) Bij de optie Woonzitgroep om te bouwen tot slaapmogelijkheid met neerlaatbaar tafelblad vervalt het voetpedaal om de tafel te verstellen. De hendel voor het verstellen van de tafel bevindt zich bij deze uitvoering onder het tafelblad.
- 15) Centrale vergrendeling te bedienen met een afstandsbediening in de contactsleutel. "Coming home"-functie: Activering van de voortentlamp/cabineverlichting via afstandsbediening in de hoofdsleutel, met automatische uitschakelvertraging.
- 16) Pioneer-mediacentrum met touchscreen in de bestuurderscabine, Wireless Apple CarPlay / Android Auto, Bluetooth, USB-poort voor het aansluiten van draagbare apparaten (T: monitorfunctie voor optionele achteruitrijcamera). Niet mogelijk i.c.m. Mercedes-Benz-chassis.
- 17) Volledige luchtvering met automatische nivellering. De totale hoogte van het voertuig wordt 30 mm hoger.
- 18) Dakoppervlak ter vermindering van ongunstige invloed van warmte in witte GVK. Het oppervlak van het GVK komt niet overeen met een gelakt buitenpaneel. Kleine kleurverschillen in het lakwerk tussen bestuurderscabine en opbouw zijn mogelijk.
- 19) Mini-Heki-dakluik in de keuken vervalt.
- 20) Bij de keuze van een satellietontvanger en een extra ledflatscreen in de slaapkamer kan alleen de satellietontvanger met TWIN (voor twee tv-toestellen) besteld worden.
- 21) Optie extra tv-aansluiting niet mogelijk i.c.m. optie smart-led-tv in slaappedeelte, omdat deze al is inbegrepen.
- 22) Carthago slaapinterieur & decoratieset bestaande uit een of drie decoratieve kussens (afhankelijk van het model), een Jacquard-plaid met ingeweven Carthago logo en een hoelakenset, exact op maat voor de betreffende indeling.
- 23) Indien gekozen wordt voor 16" aluminium velgen neemt de achterasbelasting toe tot 2.500 kg.
- 24) Onder ongunstige omstandigheden kan handmatig regelen van de airconditioning noodzakelijk zijn.
- 25) Optie alarminstallatie Carthago Security incl. ultrasoonsonoren leefruimte, contactschakelaar deuren en scootergerage, paniekalarmfunctie, inschakeling knipperlichten, gassensor narcose-, propaan- en butaangas. Goedkeuring van de alarminstallatie door de verzekeraar is per land verschillend geregeld en kan niet door de fabrikant worden gegarandeerd.
- 26) Incl. aansluitset: coaxkabel, antenneaansluiting, 12 V-contactdoos. Als het mediapakket of de smart-led-tv niet geselecteerd is, is de tv-aansluiting in de leefruimte verplicht.
- 27) Een aantal schuifladen in de keukenonderkast vervallen (aantal afhankelijk van model). Afmetingen oven in keukenblok (in mm): Modellen: 141 KB-LE, 143 KB-LE, 148 KB-LE H: hoogte 307mm x breedte 527mm x diepte 409mm, modellen: 149 KB-LE, chic c-line: hoogte 445mm x breedte 445mm x diepte 490mm.
- 28) Bij de optie centraal hefbed elektrisch vervalt de midi-heki boven de zitgroep. Stahoogte onder centraal hefbed: 1,84 m.
- 29) Smart-tv met receiver DVB-T2 Tuner (incl. USB, HDMI, Full-HD). Ledflatscreen in slaappedeelte niet aangesloten op DVB-T-antenne. Gebruik alleen mogelijk via SAT-antenne of smart-tv.
- 30) Met de optie garage voor e-bikes en scooters verandert het verswatervolume van de chic c-line in 160 liter en vermindert de belastbaarheid in de scootergerage met 100 kg. Niet mogelijk i.c.m. Optie aluminium traanplaatvloer voor scootergerage. Bij indeling 148 RB-QB niet verkrijgbaar i.c.m. trekhaak.
- 31) Optie led-dagrijlicht niet mogelijk i.c.m. met Fiat full-ledkoplampen, omdat deze al zijn inbegrepen.
- 32) Positie: woonzitgroep (230 V, USB), bovenkast achterin slaapruiimte (230 V, USB), scootergerage (230 V).
- 33) Bij deze optie vervalt de standaard buitenopbergruimte in de dubbele bodem achter de camperdeur.
- 34) De laadregelaar wordt tussen dynamo en startaccu/opbouwaccu ingebouwd en zorgt ervoor dat de dynamo tijdens het rijden elektrische stroom blijft produceren tot de accu's opgeladen zijn.
- 35) Bij de optie HY 4 hydraulisch levelsysteem vervallen de mechanische hefsteunen. Optie hydraulisch levelsysteem met automatische nivellering.
- 36) Bij de keuze van het rijassistentiepakket zit er in het cabineverduisteringssysteem in de buurt van de plaats voor de camera (bovenaan in het midden) een uitsparing voor de camerabehuizing. De adaptieve cruisecontrol werkt bij snelheden boven 30 km/u.
- 37) Multimediasysteem (Mercedes-Benz: MBUX 10,2" display; Fiat: 10,1" display), bluetooth-connectiviteit met audiostreaming en handsfreefunctie, smartphone-integratie via Android Auto of Apple CarPlay, USB-poort voor het aansluiten van draagbare apparaten. Mercedes-Benz: voertuiggewichten en -afmetingen kunnen alleen via de MercedesMe app in het systeem worden opgeslagen.
- 38) Het aangegeven verswatervolume is al inclusief het volume van de boiler.
- 39) De geleverde dakantenne van de Mercedes-Benz-uitvoering beschikt ook over GPS.
- 40) De optie lithiumionaccu vervangt de standaard gelaccu('s). Het accuniveau kan via gratis app en touchscreen met automatische lader 18 A worden gecontroleerd.
- 41) Verstevigde veren vooras voor optimaal rijcomfort niet mogelijk in combinatie met AL-KO "ACS" high performance veerpoort vooras.
- 42) Optie "Skyview"-dakraam incl. indirecte ledverlichting niet mogelijk i.c.m. centraal hefbed boven woonzitgroep
- 43) Optie Truma Combi 6E niet mogelijk i.c.m. optie Alde-warmwaterverwarming.
- 44) Design-barkast met ruimte voor vier Carthago wijn- en longdrinkglazen.
- 45) Het remsysteem ter voorkoming van botsingen remt automatisch af bij een botsing om een eventuele tweede botsing te voorkomen of de ernst ervan te beperken.
- 46) Optie aluminium traanplaatvloer niet mogelijk i.c.m. optie Garage voor e-bikes en scooters.
- 47) 4-cilindermotor met 2,2 l motor 140 pk: 350 / 380 Nm, motor 180 pk: 380/450 Nm.
- 48) 8-traps automaat bij Fiat Ducato f35 alleen i.c.m. optie 16" stalen velgen of 16" aluminium velgen mogelijk.
- 49) Bij de optie Woonzitgroep om te bouwen tot slaapmogelijkheid met neerlaatbaar tafelblad vervalt het voetpedaal om de tafel te verstellen. De hendel voor het verstellen van de tafel bevindt zich bij deze uitvoering onder het tafelblad.
- 50) Optie inschuif- en transportsysteem voor 2 elektrische fietsen/e-bikes alleen i.c.m. garage voor e-bikes en scooters mogelijk.
- 51) Optie Tec-Tower koelkastcombinatie 153 l die opent aan twee kanten met apart vriesvak en gasoven. Niet mogelijk i.c.m. optie gasoven in keukenonderkast.
- 52) Meubelafwerking edelkers met bovenkastfronten in bicolor-decor met hoogglans voor.
- 53) Interieurdesign cortina: Meubelafwerking exclusief notenhout met greeploze bovenkastfronten in jurawit-mat, accenten in leigrijs en werkbladen in houtlook.
- 54) Optie radio/Moniceiver met touchscreen in de bestuurderscabine, bluetooth en USB-poort voor het aansluiten van mobiele toestellen (T: monitorfunctie voor optionele achteruitrijcamera).
- 55) Ledflatscreen 24" incl. tv-beugel, luidsprekers en ingebouwde contactschakelaar draadloos in tv-wand ingebouwd voor slaappedeelte (alleen i.c.m. aansluitset).
- 56) Ledflatscreen 24" achterin, in de meubels ingebouwd (alleen in tv-pakket slaappedeelte).
- 57) Luidsprekers in bestuurderscabine (2x) en woonzitgroep (2x, liner-for-two: 4 x), DVB-T2-ontvangst.
- 58) We raden aan het gasfilter in combinatie met de optie Truma DuoControl CS te bestellen, omdat de fabrikant van de Truma DuoControl geen garantie geeft op de installatie als de gasdrukregelaars en -kleppen stuk gaan of defecten vertonen door verontreiniging van het vloeibaar gas door olie of andere vreemde stoffen.
- 59) 4-cilindermotor 2,0 l, max. 400 Nm.
- 60) Achteruitrijcamerasysteem i.c.m. Fiat multimediasysteem 10,1" of MBUX10,2" digitaal in plaats van analoog en alleen als enkele lens mogelijk.
- 61) Pakket keuken/koffie of optie omvormer voor C1-tourer/ C2-tourer alleen mogelijk i.c.m. een extra gelaccu of lithiumionaccu.
- 62) Digitaal combi-instrument met kleurendisplay voor optimale verbinding met het Fiat multimediasysteem 10,1" voor de weergave van 3D-navigatiekaarten en rijassistentiesystemen.
- 63) Alle prijzen in deze prijslijst zijn adviesverkooprijzen en zijn inclusief de wettelijke btw die van toepassing is in het land van levering en exclusief vracht- en vervoerkosten. Uitsluitend de dealer is verantwoordelijk voor de uiteindelijke prijscalculatie. Ga daarom tijdig langs bij uw dealer. Er bestaat geen recht op levering tegen de vermelde prijzen. Wijzigingen en fouten voorbehouden.
- 64) Accu-indicator kan worden opgeroepen via gratis app met automatisch oplaadsysteem 18 A. Kan niet worden gecombineerd met een andere lithiumionaccu. SOG-toiletventilatie via dakschoorsteen. Bij indelingen 145 RB-LE, 147 RB-LE, 148 RB-QB SOG-toiletontluchting via bodemontluchting
- 65) Niet mogelijk i.c.m. interieurdesign nuovo.
- 66) Optie Alde-warmwaterverwarming bij indelingen 145 RB-LE, 147 RB-LE en 148 RB-QB niet verkrijgbaar i.c.m. centraal hefbed
- 67) Alleen i.c.m. interieurdesign nuovo.
- 68) App-bediening in de directe omgeving via bluetooth. Mobiele afstandsbediening alleen incl. bestaand WLAN-sigitaal in het voertuig en geldig abonnement.
- 69) Tv-wandbeugel 32", 180° draaibaar in de entree alleen verkrijgbaar i.c.m. met smart-led-tv 32".



Meer informatie  
over de verschillende  
bandmarkeringen  
vindt u hier



Over de gegevens in deze prijslijst: Met de publicatie van deze prijslijst verliezen alle voorgaande prijslijsten hun geldigheid. Na de deadline voor de redactie van dit drukwerk, in juli 2025, kunnen er tijdens het modeljaar nog wijzigingen optreden. De fabrikant behoudt zich het recht voor noodzakelijke wijzigingen in de constructie en vorm aan te brengen, voor zover deze een technische/technologische verbetering zijn en voor de klant redelijk zijn. Wijzigingen in de uitrusting, afwijkingen in kleurencombinaties of afzonderlijke kleurtinten, afwijkingen in materiaaleigenschappen en wijzigingen in de leveringsomvang zijn ook voorbehouden. Dit geldt ook voor kleurafwijkingen bij basisvoertuigen, voor zover deze het gevolg zijn van wijzigingen van de fabrikant van het basisvoertuig. Vraag uw dealer om uitgebreide informatie over de actuele stand van een bepaald product of een bepaalde serie.

De informatie over leveringsomvang, design, prestaties, afmetingen en gewichten van de voertuigen - afwijkingen binnen de fabriekstoleranties ( $\pm 5\%$  max.) zijn mogelijk en toegestaan - komen overeen met de kennis die beschikbaar was op het moment van drukken. Let op: Sommige voertuigen worden weergegeven met speciale uitrustingen waarvoor een meerprijs geldt en sommige ook met uitrustingskenmerken die niet standaard zijn en niet als speciale uitrusting kunnen worden besteld.

Reproductie, ook gedeeltelijk, is uitsluitend toegestaan na voorafgaande schriftelijke toestemming van Carthago Reisemobilbau GmbH. De informatie in dit drukwerk is in overeenstemming met de Duitse verkeerswetgeving (StVO en StVZO). Vergissingen, vertaal- en drukfouten voorbehouden. Alle in deze catalogus vermelde gegevens betreffen productkenmerken voor de Duitse markt.

Alle prijzen in deze prijslijst zijn adviesverkoopprijzen en zijn inclusief de wettelijke btw die van toepassing is in het land van levering en exclusief vracht- en vervoerkosten. Uitsluitend de dealer is verantwoordelijk voor de uiteindelijke prijscalculatie. Ga daarom tijdig langs bij uw dealer. Er bestaat geen recht op levering tegen de vermelde prijzen. Wijzigingen en fouten voorbehouden.

© Carthago Reisemobilbau GmbH, 88326 Aulendorf,  
Tel. +49 7525 9200-0