

Halfintegraal 25

CI-tourer T | chic c-line T

PRIJSLIJST 25.1 NL

geldig vanaf 1-8-2024



carthago[®]
Das Reisemobil.

Informatie over het gewicht

3-6

3.5 tons



C1-tourer T lightweight 3.5 t

7-19

De C1-tourer lightweight 3.5 t-modellen maken indruk met hun intelligente lichtgewicht constructie, die zorgt voor maximaal comfort en een praktische uitrusting met een laag eigen gewicht in de 3,5 t-klasse.

FIAT
AL-KO

Mercedes-Benz
AL-KO

4.2 tons



C1-tourer T comfort 4.2 t

7-19

Sportief, opvallend en knus tegelijkertijd. De C1-tourer comfort 4.2 t is perfect voor goedkeuring buiten de 3,5 t-gewichtsklasse en legt de focus op absoluut wooncomfort en praktische uitrusting zonder compromissen.

FIAT
AL-KO

Mercedes-Benz
AL-KO

4.5 tons



chic c-line T

20-26

De fascinatie van de Carthago Premium-klasse: elegant, comfortabel en extravagant

FIAT
AL-KO

Mercedes-Benz
AL-KO

Tips en uitgebreide informatie over de uitrusting

27-28

Algemene informatie

29

Voetnoten

29-30

BELANGRIJKE JURIDISCHE EN TECHNISCHE INFORMATIE VOOR HET KIEZEN EN CONFIGUREREN VAN UW CAMPER

Elke camper is in het wegverkeer slechts goedgekeurd voor een bepaald maximumgewicht. Dit maximumgewicht mag tijdens het rijden in geen geval worden overschreden. Bij de keuze en configuratie van uw camper of buscamper (hierna: "camper") zijn de technische en wettelijke limieten voor het gewicht van de camper dus erg belangrijk. Tijdens de configuratie spelen deze gewichtslimieten met name een doorslaggevende rol bij de keuze van de optionele uitrusting (uitrustingspakketten, speciale uitrustingen en opties).

De technische en wettelijke voorschriften voor het gewicht van uw camper zijn geregeld in EU-uitvoeringsverordening nr. 2021/535 (tot juni 2022: EU-uitvoeringsverordening nr. 1230/2012). Deze verordening is van toepassing in de hele Europese Unie. Om het voor u gemakkelijker te maken uw camper te kiezen en te configureren in overeenstemming met de wettelijke en technische voorschriften, lichten we hieronder de belangrijkste termen en bepalingen van deze verordening toe. We geven u tevens een aantal adviezen die erg belangrijk zijn voor de configuratie van uw voertuig en de keuze van optionele uitrusting (uitrustingspakketten, speciale uitrustingen en opties) uit ons programma voor montage in de fabriek. Lees deze informatie zorgvuldig door voordat u uw voertuig configureert en bestelt. Onze dealers adviseren u graag bij de keuze en configuratie van uw camper.

1. TECHNISCH TOELAATBARE MAXIMUMMASSA

De technisch toelaatbare maximummassa is het van de indeling afhankelijke, door de fabrikant bepaalde toegestane gewicht dat uw camper in beladen toestand maximaal mag wegen (bijv. 3.500 kg, 4.500 kg). Dit staat vermeld in deel I van het kentekenbewijs. De technisch toelaatbare maximummassa voor elke indeling vindt u in de technische gegevens in onze verkoopdocumenten (bijv. in de prijslijsten).

Afbeelding in de prijslijst:

C1-tourer		
T 143 KB-LE lightweight 3.5 t		
	Fiat Ducato	Mercedes-Benz Sprinter
Transmissie	8-traps automatische transmissie	Versnellingsbak met 6 versnellingen
Standaardchassis	Verlaagd AL-KO-chassis 35 special light	Verlaagd AL-KO-chassis special light 315 CDI
Basismotorisering	Diesel 2,2 l (140 pk / 103 kW)	Diesel 2,0 l (150 pk / 110 kW)
Lengte / breedte / hoogte (mm) ^{1) 2) 3)}	6.900 / 2.270 / 2.920	7.060 / 2.270 / 2.950
Wielbasis (mm)	3.800	3.900
Hoogte dubbele vloer / opbergruimte in dubbele vloer (mm)	220 / 460	220 / 460
Stahoogte in woongedeelte (mm)	1.980	1.980
Binnenhoogte garage (mm)	1.200	1.200
Deurbreedte / -hoogte garage bijrijderszijde (mm)	1.050 x 1.140	1.050 x 1.140
Deurbreedte / -hoogte garage bestuurderszijde (mm)	850 x 1.140	850 x 1.140
Techn. toelaatbare maximummassa (kg) ⁹⁾	3.500	3.500
Massa in rijklare toestand (kg) ⁶⁾	2.953 (2.805 - 3.101)	2.857 (2.714 - 3.000)
Door de fabrikant vastgestelde massa voor optionele uitrusting bij standaarduitrusting (kg) ⁷⁾	179	275
Trekgewicht max. (kg) ¹⁰⁾	2.000	2.000
Max. aantal zitplaatsen met 3-puntsgordel tijdens het rijden standaard / optie ⁵⁾	4	4

De technisch toelaatbare maximummassa van het voertuig (bijv. 3.500 kg) mag tijdens het rijden in geen geval worden overschreden. Als een voertuig tijdens het rijden de technisch toelaatbare maximummassa overschrijdt, is dit een overtreding, die met een boete kan worden bestraft. Daarom raden we u sterk aan om vóór elke reis te controleren of u met uw voertuig het technisch toelaatbare maximummassa (bijv. 3.500 kg) niet overschrijdt.

2. MASSA IN RIJKLARE TOESTAND

De massa in rijklare toestand is het (leeg)gewicht van het voertuig met de in de fabriek aangebrachte standaarduitrusting (met inbegrip van smeermiddelen, gereedschap, reparatieset voor banden en een tot 90% gevulde brandstoftank) plus een wettelijk voorgeschreven vast gewicht voor de bestuurder van 75 kg.

De massa in rijklare toestand bestaat in hoofdzaak uit het volgende:

- het leeg gewicht van het voertuig inclusief de opbouw, met inbegrip van bedrijfsvloeistoffen zoals vetten, oliën en koelvloeistoffen;
- de standaarduitrusting, d.w.z. alle uitrustingsonderdelen die standaard deel uitmaken van de in de fabriek gemonteerde leveringsomvang;
- de voor 100% gevulde verswatertank tijdens het rijden (vulling tijdens het rijden volgens opgave van de fabrikant). De aanwijzingen van de fabrikant voor de vulling tijdens het rijden vindt u in de verkoopdocumenten (bijvoorbeeld in de prijslijsten). Afhankelijk van de modelserie is dit 20 l of 50 l) en een 100% gevulde aluminium gasfles van 16 kg;
- de voor 90% gevulde brandstoftank inclusief brandstof;
- de bestuurder, van wie het gewicht wordt vastgesteld op 75 kg, ongeacht het werkelijke gewicht van de bestuurder.

De massa in rijklare toestand is dus de basisconfiguratie van het door u geselecteerde voertuigmodel met standaarduitrusting plus een wettelijk vastgelegd vast gewicht van 75 kg voor de bestuurder. Dit verandert als u optionele uitrusting kiest (uitrustingspakketten, speciale uitrustingen, opties).

Informatie over de massa in rijklare toestand vindt u voor elke indeling in onze verkoopdocumenten (bijv. in de prijslijsten).

We wijzen erop dat de in onze verkoopdocumenten vermelde waarde van de massa in rijklare toestand een standaardwaarde is die in het kader van de typegoedkeuringsprocedure is vastgesteld en die door de autoriteiten is gecontroleerd. Het is wettelijk toegestaan en mogelijk dat de massa in rijklare toestand van het aan u geleverde voertuig door productiegerelateerde toleranties afwijkt van de in de verkoopdocumenten vermelde nominale waarde. De wettelijk toegestane tolerantie bedraagt $\pm 5\%$. Op die manier houdt de EU-wetgever rekening met het feit dat de massa in rijklare toestand kan schommelen door variatie in het gewicht van gebruikte onderdelen en als gevolg van proces- en weersomstandigheden. Houd hier rekening mee bij de keuze en configuratie van uw camper.

Ter illustratie van deze (toegestane) productiegerelateerde gewichtswaarden volgt hier een voorbeeldberekening:

massa in rijklare toestand volgens de verkoopdocumenten:	2.900 kg
Wettelijk toegestane tolerantie van $\pm 5\%$:	145 kg
Wettelijk toegestane afwijkingen van de massa in rijklare toestand:	2.755 tot 3.045 kg

Welke gewichtswaarden voor de massa in rijklare toestand toegestaan zijn, vindt u voor alle indelingen in de technische gegevens in onze verkoopdocumenten. Als fabrikant streven we ernaar productietechnisch onvermijdelijke gewichtsschommelingen tot een minimum te beperken. Afwijkingen naar boven en naar beneden binnen het wettelijk toegestane tolerantiebereik komen dan ook maar zelden voor. Hoewel we ons productieproces voortdurend technisch optimaliseren, kunnen deze afwijkingen niet volledig worden voorkomen.

Om ervoor te zorgen dat alle werkelijk geleverde voertuigen voldoen aan de wettelijk toelaatbare tolerantie, wordt het werkelijke gewicht van het voertuig en de naleving van de toelaatbare tolerantie van $\pm 5\%$ door ons als fabrikant gecontroleerd door het voertuig na voltooiing aan het einde van de productielijn te wegen. Het aan het einde van de productielijn gewogen werkelijke gewicht van uw voertuig zal uw dealer aan u meedelen. Zo bestaat er volledige transparantie over eventuele afwijkingen in het werkelijke gewicht van uw voertuig.

3. MAXIMAAL AANTAL TOEGESTANE ZITPLAATSEN / MASSA VAN DE PASSAGIERS

Het maximaal aantal toegestane zitplaatsen tijdens het rijden wordt door ons als fabrikant bepaald tijdens de typegoedkeuringsprocedure. De massa van de passagiers is afhankelijk van het maximaal aantal toegestane zitplaatsen. Voor de massa van de passagiers wordt 75 kg per door ons voorziene toegestane zitplaats aangehouden, ongeacht het werkelijke gewicht van de passagiers. Ook hierbij gaat het om een wettelijk voorgeschreven rekenparameter. Voor de massa van de bestuurder is al 75 kg opgenomen in de massa in rijklare toestand (zie punt 2). Derhalve hoeft deze niet meer te worden meegerekend in de massa van de passagiers. Bij een camper met vier toegestane zitplaatsen bedraagt de massa van de passagiers dus $3 \times 75 \text{ kg} = 225 \text{ kg}$.

De opgave van het aantal maximaal toegestane zitplaatsen in de verkoopdocumenten heeft betrekking op het respectieve voertuiggewicht in standaarduitvoering zonder optionele uitrusting (voor optionele uitrusting zie punt 4) en geeft het maximaal mogelijke aantal personen weer dat tijdens de rit een zitplaats kan vinden. Het aantal zitplaatsen is echter afhankelijk van het gewicht en de asbelasting. Dit kan dus worden verminderd door de inbouw van optionele uitrusting (bijvoorbeeld door de keuze van uitrustingspakketten, speciale uitrustingen en opties), of is afhankelijk van het model alleen te bereiken door een verhoging van de MTTM en/of door het weglaten van optionele uitrusting.

4. WERKELIJKE MASSA EN OPTIONELE UITRUSTING

De massa in rijklare toestand (zie punt 2) en de massa van de optionele uitrusting die in de fabriek op een bepaald voertuig wordt gemonteerd (uitrustingspakketten, speciale uitrustingen, opties) worden samen de werkelijke massa van het voertuig genoemd.

Wat de werkelijke massa van uw voertuig is, kunt u na de overdracht vinden in punt 13.2 van het conformiteitscertificaat (Certificate of Conformity, CoC), dat uw dealer aan u overhandigt bij aflevering van uw voertuig.

Let op: de in het conformiteitscertificaat (Certificate of Conformity, CoC) vermelde werkelijke massa is eveneens een genormaliseerde waarde. Aangezien voor de massa in rijklare toestand – als onderdeel van de werkelijke massa – een wettelijk toegestane tolerantie van $\pm 5\%$ geldt (zie punt 2), kan de werkelijke massa ook dienovereenkomstig afwijken van de aangegeven nominale waarde.

Volgens de wettelijke definitie omvat de zogenoemde optionele uitrusting alle optionele uitrustingsonderdelen die niet in de standaarduitrusting zijn opgenomen, die onder de verantwoordelijkheid van de fabrikant – d.w.z. af fabriek – op het voertuig worden aangebracht en die door de klant kunnen worden besteld (bijv. luifel, fiets- of motorfietsdrager, satellietstelsel, zonne-energie-installatie, oven etc.). Gegevens over de afzonderlijke of pakketgewichten van de bestelbare uitrustingspakketten, speciale uitrustingen en opties vindt u in onze verkoopdocumenten. Niet tot de speciale uitrusting in deze zin behoort overige accessoires die na de levering van het voertuig door de fabriek door de dealer of door u persoonlijk worden ingebouwd.

5. DOOR DE FABRIKANT VASTGESTELDE MAXIMUMMASSA VOOR OPTIONELE UITRUSTING EN LAADVERMOGEN

Aangezien ook de inbouw van optionele uitrusting onderworpen is aan wettelijke en technische beperkingen, bepalen we als fabrikant per indeling en voertuig de waarde van de maximummassa voor optionele uitrusting die naast de standaarduitrusting in of op het voertuig kan worden aangebracht (bijvoorbeeld door de keuze van uitrustingspakketten en/of speciale uitrusting). Deze waarde mag niet worden overschreden bij de keuze en configuratie van uw voertuig.

De door de fabrikant vastgestelde massa voor optionele uitrusting vindt u in onze verkoopdocumenten (bijvoorbeeld in de prijslijsten).

C1-tourer		
T 143 KB-LE lightweight 3.5 t		
	Fiat Ducato	Mercedes-Benz Sprinter
Transmissie	8-traps automatische transmissie	Versnellingsbak met 6 versnellingen
Standaardchassis	Verlaagd AL-KO-chassis 35 special light	Verlaagd AL-KO-chassis special light 315 CDI
Basismotorisering	Diesel 2,2 l (140 pk / 103 kW)	Diesel 2,0 l (150 pk / 110 kW)
Lengte / breedte / hoogte (mm) ^{1) 2) 3)}	6.900 / 2.270 / 2.920	7.060 / 2.270 / 2.950
Wielbasis (mm)	3.800	3.900
Hoogte dubbele vloer / opbergruimte in dubbele vloer (mm)	220 / 460	220 / 460
Stahoogte in woongedeelte (mm)	1.980	1.980
Binnenhoogte garage (mm)	1.200	1.200
Deurbreedte / -hoogte garage bijrijderszijde (mm)	1.050 x 1.140	1.050 x 1.140
Deurbreedte / -hoogte garage bestuurderszijde (mm)	850 x 1.140	850 x 1.140
Techn. toelaatbare maximummassa (kg) ⁹⁾	3.500	3.500
Massa in rijklaare toestand (kg) ⁶⁾	2.953 (2.805 - 3.101)	2.857 (2.714 - 3.000)
Door de fabrikant vastgestelde massa voor optionele uitrusting bij standaarduitrusting (kg) ⁷⁾	179	275
Trekgewicht max. (kg) ¹⁰⁾	2.000	2.000
Max. aantal zitplaatsen met 3-puntsgordel tijdens het rijden standaard / optie ⁵⁾	4	4

Door de door de fabrikant vastgestelde maximummassa voor optionele uitrusting moet worden verzekerd dat de wettelijk voorgeschreven zogenoemde minimale laadvermogen na de levering van een voertuig door de fabrikant ook daadwerkelijk voor de belading beschikbaar is. Dit betekent dat slechts zoveel optionele uitrusting kan worden besteld en in de fabriek kan worden gemonteerd dat er voldoende vrij gewicht overblijft voor bagage en andere accessoires (het zogenaamde laadvermogen) zonder dat de technisch toelaatbare maximummassa wordt overschreden.

Het laadvermogen wordt berekend door de massa in rijklaare toestand (nominale waarde volgens de verkoopdocumenten, zie hoofdstuk 2), de massa van de passagiers (zie hoofdstuk 3) en de door de fabrikant opgegeven maximummassa voor optionele uitrusting af te trekken van de technisch toelaatbare maximummassa (zie hoofdstuk 1).

Voor campers schrijft de Europese wetgeving voor dat er een vast minimaal laadvermogen moet overblijven voor bagage of andere niet in de fabriek gemonteerde accessoires. Dit minimale laadvermogen wordt als volgt berekend:

Minimaal laadvermogen in kg $\geq 10 * (n + L)$

Waarbij geldt: "n" = het maximale aantal passagiers plus de bestuurder
"L" = de totale lengte van het voertuig in meters (inclusief cijfer na de komma).

Dus voor een camper met een lengte van 7 m en 4 toegestane zitplaatsen (bestuurder inbegrepen) bedraagt het minimale laadvermogen bijvoorbeeld $10 \text{ kg} * (4 + 7) = 110 \text{ kg}$.

Houd er bij het configureren van uw camper rekening mee dat het minimale laadvermogen niet onderschreden mag worden.

Om ervoor te zorgen dat het minimale laadvermogen gehandhaafd blijft, is er een maximale combinatie van optionele uitrusting die voor elk voertuigmodel kan worden besteld. In het bovenstaande voorbeeld met een minimaal laadvermogen van 110 kg, mag de maximummassa van de optionele uitrusting voor een voertuig met vier toegestane zitplaatsen (inclusief bestuurder) en een massa in rijklaare toestand van 2.900 kg bijvoorbeeld maximaal 265 kg bedragen:

3.500 kg	Technisch toelaatbare maximummassa
- 2.900 kg	Massa in rijklaare toestand
- 3 x 75 kg	Massa passagiers
- 110 kg	Minimum laadvermogen
= 265 kg	Optionele uitrusting

Let op: deze berekening is gebaseerd op de tijdens de typegoedkeuringsprocedure vastgelegde standaardwaarde voor de massa in rijklare toestand, zonder rekening te houden met de toegestane gewichtsafwijkingen van de massa in rijklare toestand (zie punt 2). Indien de maximaal toegestane waarde voor de optionele uitrusting van 265 kg (in het voorbeeld) bijna of volledig is opgebruikt, kan een gewichtsafwijking naar boven van de massa in rijklare toestand er dus toe leiden dat met de standaardwaarde van de massa in rijklare toestand rekenkundig aan het minimale laadvermogen van 110 kg wordt voldaan, maar het voertuig in werkelijkheid niet over dit resterende laadvermogen beschikt.

Ook hier is een voorbeeldberekening voor een voertuig met vier toegestane zitplaatsen, waarvan de werkelijke gewogen massa in rijklare toestand 1% boven de nominale waarde ligt:

3.500 kg	Technisch toelaatbare maximummassa
- 2.929 kg	Werkelijk gewicht van het voertuig in rijklare toestand (+ 1% ten opzichte van de in de verkoopdocumenten vermelde 2.900 kg)
- 3 x 75 kg	Massa passagiers
- 265 kg	Massa van de optionele uitrusting
= 81 kg	Werkelijk resterend laadvermogen (< minimaal laadvermogen van 110 kg); in dit voorbeeld ligt het laadvermogen 29 kg onder het minimale laadvermogen

Om een dergelijke onderschreiding van het minimale laadvermogen te voorkomen verlaagt de fabrikant de massa van de optionele uitrusting die per model kan worden besteld. Deze beperking van de optionele uitrusting is bedoeld om ervoor te zorgen dat het minimale laadvermogen, d.w.z. de wettelijk voorgeschreven vrije massa voor bagage en andere accessoires, daadwerkelijk als laadvermogen beschikbaar is bij de door de fabrikant geleverde voertuigen.

Aangezien het werkelijke gewicht van een voertuig pas aan het einde van de productielijn kan worden vastgesteld wanneer het wordt gewogen, kan niet volledig worden uitgesloten dat in uitzonderlijke gevallen zich een situatie voordoet waarin het minimale laadvermogen aan het einde van de productielijn niet is gegarandeerd ondanks deze beperking van de optionele uitrusting. Om ook in deze gevallen het minimale laadvermogen te kunnen garanderen, zal de fabrikant samen met uw dealer en u vóór aflevering van het voertuig controleren of bijvoorbeeld de toelaatbare maximummassa van het voertuig moet worden verhoogd, het aantal toegestane zitplaatsen moet worden verminderd of optionele uitrusting moet worden verwijderd om het gewicht te verlagen, zodat u een voertuig geleverd krijgt dat over het wettelijke minimale laadvermogen beschikt. De gewichten van de in de fabriek montagebare optionele uitrusting vindt u in onze verkoopdocumenten (bijvoorbeeld in de prijslijsten.).

Afbeelding in de prijslijst:

Artikelnr.		BPM	€ incl. 21% btw en BPM	kg
Fahrgestell Fiat Ducato				
310051	Motor 140 pk / 103 kW, Euro 6e, f35 light, 8-traps automatische transmissie ^{67) 68)}		Standaard	-
310071	Motor 180 pk / 132 kW, Euro VIe, f40 heavy, 8-traps automatische transmissie ^{10) 67)}		Standaard	-
311810	Verstevigde veren vooras voor optimaal rijcomfort ⁵⁷⁾	179	814	-
311815	AL-KO "ACS" high performance veerpoot vooras ⁵⁷⁾		1.520	-
310467	Verhoging MTTM van 4.250 kg naar 4.500 kg bij Fiat Ducato f40 heavy		350	-
331615	Fiat full-led-koplampen ⁴⁴⁾	388	1.763	-
331614	Mistlamp met bochtverlichting	72	327	2
210338	Fiat multimediasysteem 10.1" incl. navigatie, routebegeleiding voor campers en DAB+ ⁵⁹⁾	417	1.892	1
310605	Brandstoftank 90 l	35	160	23

Het extra gewicht van de optionele uitrusting (alle uitrusting die niet tot het standaardprogramma behoort) verhoogt de werkelijke massa van het voertuig (= massa in rijklare toestand plus de gekozen optionele uitrusting) en vermindert het laadvermogen. De vermelde waarde geeft het extra gewicht aan in vergelijking met de standaarduitrusting van de betreffende indeling. Het totale gewicht van de gekozen optionele uitrusting (uitrustingspakketten, speciale uitrustingen en opties) mag de door de fabrikant vastgestelde maximummassa voor optionele uitrusting niet overschrijden.

6. EFFECTEN VAN TOLERANTIES VAN DE MASSA IN RIJKLARE TOESTAND OP HET LAADVERMOGEN

Ongeacht het minimale laadvermogen moet u er rekening mee houden dat onvermijdelijke productiegerelateerde schommelingen in de massa in rijklare toestand een spiegelbeeldig effect hebben op het resterende laadvermogen:

Als u bijvoorbeeld ons voertuig uit het voorbeeld bestelt (zie punt 5) met optionele uitrusting met een totaalgewicht van 150 kg, bedraagt het berekende laadvermogen op basis van de standaardwaarde voor de massa in rijklare toestand 225 kg. Het werkelijke resterende laadvermogen kan door toleranties van deze waarde afwijken en kan hoger of lager zijn. Als de massa in rijklare toestand van uw voertuig 1% hoger is dan vermeld in de verkoopdocumenten, wordt het resterende laadvermogen verlaagd van 225 kg naar 196 kg:

Om ervoor te zorgen dat het berekende laadvermogen daad-

3.500 kg	Technisch toelaatbare maximummassa
- 2.929 kg	Werkelijk gewicht van het voertuig in rijklare toestand (+ 1% ten opzichte van de in de verkoopdocumenten vermelde 2.900 kg)
- 3 x 75 kg	Massa passagiers
- 150 kg	Bestelde optionele uitrusting voor het specifiek geconfigureerde voertuig
= 196 kg	Werkelijk resterend laadvermogen

werkelijk beschikbaar is, moet u daarom bij de keuze en configuratie van uw voertuig uit voorzorg rekening houden met de mogelijke en toegestane toleranties voor de massa in rijklare toestand. We raden ook ten zeerste aan om de beladen camper voor elke rit op een niet-automatische weegschaal te wegen en, rekening houdend met het individuele gewicht van de passagiers, vast te stellen of het technisch toelaatbare totaalgewicht en de technisch toelaatbare maximummassa op de as worden nageleefd.



Meer informatie vindt u online!

De veelzijdige allrounder

De lichtgewichtklasse



- lightweight 3.5 t-modellen met een toelaatbare maximummassa van 3.500 kg en 4 toegestane zitplaatsen
- Innovatieve lichtgewicht constructie voor een praktische uitrusting in de klasse van 3,5 t

Opbergruimte in dubbele vloer met grote verwarmde opbergruimte:



- Netto hoogte tot 55,5 cm
- Toegang van buiten via meerdere grote kleppen. Comfortabele toegang van binnenuit via de zitbankklep van de L-zitgroep en grote vloerluiken in het woongedeelte
- Grote centrale doorlaadruimte (binnenhoogte 22 cm) met verlaagde bergruimte (netto hoogte 46 cm), gemakkelijk van buiten in te laden ook door de XL-camperdeur via grote, opklapbare vloerluiken in het woongedeelte
- Volledig verwarmde dubbele vloer met warmteopslagfunctie

Standaard verlaagd AL-KO-chassis Carthago special light / special (afhankelijk van model):



- lightweight 3.5 t-modellen met toelaatbare maximummassa van 3.500 kg
- comfort 4.2 t-modellen met toelaatbare maximummassa tot 4.500 kg



Carthago carrosseriebouw uit de Liner-premiumklasse:



- Uiterst stabiele carrosserieverbinding door middel van draagbalken (dak-wand / vloer-wand)
- Absoluut houtvrije opbouw met waterafstotende RTM-hardschuimisolatiekern
- Binnenwanden en binnenkant van het dak van aluminium
- Microvezelwandbekleding

Basisvoertuig

- Verlaagd AL-KO-chassis Carthago special: (modellen comfort 4.2 t) resp. special light (modellen lightweight 3.5 t)
- Dagrlicht geïntegreerd in koplamp
- Airbag bestuurder/bijrijder ¹⁾
- Spatlappen op de achteras
- Reparatieset Fix & Go
- Vierseizoenenbanden (M+S)

Fiat Ducato

- Motor: Diesel 2,2 l Multi-jet 3 met AdBlue (19 l), 140 pk / 103 kW, 4 cilinders, 350 Nm, Euro 6e, voorwielaandrijving (modellen lightweight 3.5 t)
- Motor: Diesel 2,2 l Multi-jet 3 met AdBlue (19 l), **180 pk / 132 kW**, 4 cilinders, 350 Nm, Euro VIe, voorwielaandrijving (modellen comfort 4.2 t)
- **8-traps automatische transmissie standaard**
- Start-stopsysteem
- Brandstoftank 60 l
- Zijwindassistent, cruisecontrol, ABS, ESP, ASR, elektronische startonderbreker, Hillholder, Hill Descent Control, Traction Plus, Trailer Stability Assist, remsysteem ter voorkoming van botsingen ⁶⁵⁾
- Airconditioning, handbediend
- Cuphouder

Mercedes-Benz Sprinter

- Motor: diesel 2,0 l met AdBlue (22 l), 150 pk / 110 kW, 4 cilinders, 330 Nm, Euro VI E, 6 versnellingen, voorwielaandrijving
- 16" stalen velgen
- Brandstoftank 65 l
- Sleutelloos startsysteem inclusief start-/stopknop
- Zijwindassistent, heuvelrem, ABS, ASR, EBV, ESP
- Actieve remassistent en actieve vermoeidheidsassistent
- Bekerhouder bestuurder en bijrijder, handschoenkastje bijrijderszijde
- Klapdeksel voor opbergvak
- Automatisch inschakelende verlichting
- Mercedes-Benz noodoproepsysteem, pechmanagement
- Vliesaccu 12 V / 92 Ah
- Voorbereiding (kabelset) voor centrale vergrendeling camperdeur
- Warmteluchtbijverwarming elektrisch in de bestuurderscabine

Carrosseriebouw van de Liner-premiumklasse

- 10 jaar garantie op waterdichtheid
- Houtvrije carrosseriebouw met GVK dak en vloerbedekking
- Dak-wandverbinding met dakroning en draagbalken
- Dakstroomrails aan de zijkant met regenwaterafvoer
- Zij- en achterwand met aluminium aan de buiten- en binnenkant
- Isolatiekern van RTM-hardschuim in dak, vloer en zijwand
- Verbinding van bodem en zijwanden door volledig verlijmd aluminium draagbalken met extra koudestop
- Totale wand- en dakdikte 38 mm
- Buitenkleden van origineel zijwandmateriaal "Carthago Isoplus"
- Klepafdichting aan binnen- en buitenzijde, buitenste afdichting als spatwaterbescherming
- Buitenkleden en camperdeur met verdeckte scharnieren
- Zijskirts gesegmenteerd van aluminiumprofiel
- 4-delig achterframe met aparte achterbumper (modellen 145 RB-LE, 149 RB-LE: achterzijde met modern Dynamic Design)
- Carthago achterlichten met Carthago led C-branding
- Opbouwvenster Seitz S4, koudebrugvrij dubbel kozijn met geïsoleerde beglazing, rolhor en verduisterend plissé gordijn
- Led buitenlamp boven camperdeur met regengoot
- Instaptrede camperdeur elektrisch uitschuifbaar incl. waarschuwingszoemer

Bestuurderscabine

- Bumpers en zijpanelen in de kleur van de carrosseriekleur gespoten
- radiatorgrilledesign met chroomelementen (Mercedes-Benz)
- Radiatorgrille met Carthago-opschrift (Fiat)
- T-kap in GVK
- Cabine deuren met centrale vergrendeling en elektrisch bedienbare ramen aan bestuurders- en bijrijderszijde
- Aguti bestuurders- en bijrijderscomfortstoelen in woonruimtestof, draaibaar, beklede armsteunen (Mercedes-Benz)
- Bestuurders- en bijrijderscomfortstoelen in woonruimtestof, draaibaar, beklede armsteunen (Fiat Ducato)
- Elektrisch verstelbare en verwarmde buitenspiegels
- Bovenkasten rondom boven bestuurderscabine
- Scheidingsgordijn naar woongedeelte

Opbergruimte in dubbele vloer

- Netto hoogte tot 55,5 cm
- Verwarmde en verlichte doorlaadruimte
- Toegang van buiten via meerdere grote kleppen
- Toegang van binnenuit via zitbankklep L-zitgroep met gepatenteerd beslag, opklapbare zijbank en grote vloerluiken in het entree- en keukengedeelte
- Centrale doorlaadruimte (binnenhoogte 22 cm) met verlaagde berg-ruimte onderin (netto hoogte 46 cm)

Grote scootergarage

- Scootergarage belastbaar tot 350 kg
- Grote garagedeur aan rijderszijde, extra deur aan bestuurderszijde
- Bodemplaat met GVK op boven- en onderkant, antislipmateriaal
- Rondom vorstbestendig geïsoleerd en verwarmd
- Bevestigingssysteem via aluminium draagbalk met acht sjiroren

Interieur

- Interieurdesign epic: Meubelafwerking in glanzend essen met bovenkastfronten in hoogglans ivoor (niet modellen 143 KB-LE, 145 RB-LE)
- Interieurdesign casablanca 2: Meubelafwerking edelkers met grote bovenkastfronten in bicolor-look met hoogglans ivoor gecombineerd met moderne contrasten in antraciet zwart (143 KB-LE, 145 RB-LE)

Woonruimte

- Binnenzijde wanden en dak met isolerende en ventilerende microvezelwandbekleding
- L-zitgroep met zijbank
- Raam in de woonkamer boven zijbank rijderszijde (modellen 148 KB-LE H)
- Wandbekleding achter zijbank in lederlook
- 360°-woonkamertafel, met voetpedaal draaibaar en in twee standen verschuifbaar
- Uitraaibare schoenenkast met schoenenhouders in zitbankonderbouw incl. led-accentverlichting
- Zitkussens met hoogwaardige meerlaagse schuimkern en ondersteuning in de rug
- Dubbele verbindingstechniek "Durafix": meubeldelen geschroefd en met pennen vastgezet
- Kleppensluiters met softdemping
- Gordijnsysteem incl. decoratieve gordijnen afneembaar

Keuken

- Keukenbar als visuele ruimteverdeling en extra keukenblad (niet modellen 143 KB-LE)
- Keukenwerkblad in krasvast lesteendecor
- Onderkant keukenblad verlicht met led-lichtstrip
- Keukenblok met besteklade
- Afvalemmer hygiënisch in een apart compartiment
- Keukenlades met "easy glide"-rollagers met softclose-sluiting
- 3-pits kookplaat met tweedelige glasafdekking (modellen 138 LE, 141 KB-LE, 143 KB-LE uit één stuk) met robuust, geëmailleerd draadrooster en roestvrijstalen onderstel (modellen lightweight 3.5 t)
- 3-pits kookplaat met tweedelige glasafdekking (modellen 141 KB-LE, 143 KB-LE uit één stuk) met robuust, gietijzeren rooster en glazen onderplaat (modellen comfort 4.2 t)
- Ronde rvs spoelbak in aanrechtblad geïntegreerd, met multifunctionele spoelbakafdekking incl. wandhouder voor werkbladverlenging
- Waterkraan van metaal, met praktische panhoogte
- Keukenachterwand met decoratieglas crème
- Grote koelkast die opent aan twee kanten (modellen 143 KB-LE, 145 RB-LE: Slimtower), apart vriesvak, automatische energiebronzoekfunctie 12 V / 230 V / op gas
- Dakluik Mini-Heki

Bad- en kleedkamer

Kleedkamer en ruimtescheiding

- Kleedkamer met afsluitbare tussendeur of aparte schuifdeur naar woongedeelte (niet model 148 KB-LE H)
- Schuifdeur van massief hout voor de slaapkamer (modellen 145 RB-LE comfort 4.2 t, 148 KB-LE, 149 RB-LE)
- Uittrekbare televisiewand en scheidingswand voor de slaapkamer (model 150 RB-QB)
- Kamerhoge kledingkast met twee kledingstangen en een legplank (model 148 KB-LE)

Combi-badkamer met afscheidbare ronde douche (modellen 143 KB-LE, 148 KB-LE, 148 KB-LE H)

- Handdoekstang boven ronde douche
- Handsproeier in hoogte verstelbaar aan chromstang
- Dakluik Mini-Heki
- Wastafelkast met toiletrolhouder, spiegelkast

Ruime badkamer met aparte doucheruimte (modellen 145 RB-LE, 149 RB-LE, 150 RB-QB)

- Vlakke douche-instap "one level"
- Handdoekstang boven ronde douche
- Douchevloer in design woonkamervloer, uitneembaar voor het douchen
- Handsproeier in hoogte verstelbaar aan chromstang
- Dakluik in de doucheruimte
- Dakluik Mini-Heki in wasruimte
- Wastafelkast met toiletrolhouder, spiegelkast rondom en wasmand (modellen comfort 4.2 t)
- Wastafelkast met toiletrolhouder, opzetwastafel en grote wandspiegel (modellen lightweight 3.5 t)

Slapen

Vaste achterbedden

- Tweedelige, verwarmde en geventileerde lattenbodem
- Hoogwaardige koudschuimmatras met 7 zones
- Dakluik Mini-Heki
- Opklapbaar hoofdgedeelte

Eenpersoonsbedden in lengterichting

- Instaptrede vast (modellen lightweight 3.5 t)
- Uittrekbare instaptrede incl. ligvlakverlenging (modellen comfort 4.2 t)
- Kledingkasten onder de bedden, verlaagd in opbergkamer van dubbele vloer (afhankelijk van het model), met liftfunctie en gedeeld matras
- Rondom doorlopende bovenkasten

Boordtechniek

Water

- Schoon- en vuilwatertank in de opbergkamer van de verwarmde dubbele vloer, reinigingsopening via vloerluiken in de woonkamer of scootergarage (afhankelijk van het model)
- Waterafvoersysteem in de centrale opbergkamer in de dubbele vloer
- Onderhoudsarm drukpompsysteem

Gas

- Externe, laaggeplaatste gasflessenkast, buitenklep met aparte standaard (afhankelijk van model)
- Model 143 KB-LE: Gasflessenkast in het achterste gedeelte via aparte gaskastdeur toegankelijk
- Kast voor 2 gasflessen van 11 kg
- Gasafsluitkranen in de keuken

Elektra

- Elektrocentrale in scootergarage incl. laadapparaat, zekeringen, aardlekschakelaar, automatische lader 16 A met automatische uitschakeling bij onderspanning
- Accucentrale verwarmd, 1 x 80 Ah gelaccu's in dubbele vloer, toegang via opbergkamer in dubbele vloer bestuurderszijde, hoofdstroomschakelaar
- Digitaal bedieningspaneel Truma CP+ voor luchtverwarming, achter technisch paneel boven toegangsdeur
- 230 V-stopcontact in entree, keuken, badkamer, scootergarage
- 12 V-stopcontact in de bestuurderscabine (Fiat)
- USB-aansluiting in de bestuurderscabine (Fiat: 2 x, Mercedes-Benz: 1 x)

Innovatief lichtconcept

- Plafondbaldakijnen met extra led-spotjes en indirecte led-verlichting
- Led-accentverlichting in het keukengedeelte / zitbankonderbouw (model 143 KB-LE alleen in zitbankonderbouw)
- Werk- en sfeerverlichting kunnen apart worden geregeld

Tv

- Aansluitvoorbereiding voor 24" / 32" led-flatscreen (niet 145 RB-LE)

Verwarmingstechniek

- Warmeluchtuitlaten in de woonruimte, opbergkamer in dubbele vloer, scootergarage en camperdeur
- Vloerverwarmingseffect door verwarmde isolerende opbergkamer in dubbele vloer

De C1-tourer-serie is onderverdeeld in twee gewichts- en uitrustingsvarianten. Voor u als klant biedt deze differentiatie een duidelijke oriëntatie op welke modellen aan uw eisen voldoen.



Als u waarde hecht aan een lichtgewicht voertuig dat voldoet aan de vereisten van de 3,5 t-klasse en dat bestuurd kan worden met een EU-rijbewijs van categorie B, dan zijn de **lightweight 3.5 t-modellen** de juiste keuze voor u. Deze combineren een innovatieve lichtgewicht constructie met het premium-DNA van Carthago.



Voor wie niet afhankelijk is van de gewichtsgrens van 3,5 t en niet wil inleveren op comfort zijn onze **comfort 4.2 t-modellen** de perfecte keuze. Enorme bijlaadvermogen en maximaal wooncomfort laten bij deze modellen niets te wensen over.

Om het u zo gemakkelijk mogelijk te maken het juiste model te kiezen, vindt u hier de verschillen in uitrusting tussen de modellen lightweight 3.5 t en comfort 4.2 t.

lightweight 3.5 t	comfort 4.2 t	Optie bij lightweight 3.5 t
Basisvoertuig Fiat Ducato		
Fiat Ducato met technisch toelaatbaar maximummassa van 3.500 kg met verlaagd AL-KO-chassis Carthago special light	Fiat Ducato met technisch toelaatbaar maximummassa van 4.250 kg met verlaagd AL-KO-chassis Carthago special	
Standaard 60 liter brandstoftank	Standaard 60 l brandstoftank, 90 l brandstoftank in Basis-Plus-pakket verkrijgbaar	○
Basisvoertuig Mercedes-Benz Sprinter		
Mercedes-Benz Sprinter met technisch toelaatbaar maximummassa van 3.500 kg met verlaagd AL-KO-chassis Carthago special light	Mercedes-Benz Sprinter met technisch toelaatbaar maximummassa van 4.200 kg met verlaagd AL-KO-chassis Carthago special	
Standaard 65 liter brandstoftank	Standaard 65 l brandstoftank, 92 l brandstoftank in Basis-Plus-pakket verkrijgbaar	○
Carrosserie		
Toegang met dubbele bodem boven opbergluik voor de XL-camperdeur (afhankelijk van het model)	Buitentoegang met dubbele vloer boven opbergluik en extra, verlaagd opbergvak aan de buitenkant achter de XL-camperdeur (afhankelijk van het model)	○
Dubbele vloer		
Enorme opbergruimte in dubbele vloer bij de ingang met extra verlaagde opbergruimte van robuust en bestendig lichtgewicht materiaal*	Enorme opbergruimte in dubbele vloer bij de ingang met extra verlaagde opbergruimte van hoogwaardig RTM-sandwichmateriaal en sterke GVK vloercoating*	
Wasruimte		
Grote wasruimte met moderne opzetwastafel, grote wandspiegel en extra opbergkast (alleen model 145 RB-LE)	Grote wasruimte met extra grote spiegelkast rondom en grote verzonken wastafel	
Wastafelkast incl. toiletrolhouder	Wastafelkast incl. toiletrolhouder en wasmand**	
Keuken		
3-pits kookplaat met eendelige of tweedelige glazen afdekking (afhankelijk van het model), geëmailleerde draadrooster en roestvrijstalen bodem***	3-pits kookplaat met eendelige of tweedelige glazen afdekking (afhankelijk van het model), gietijzeren rooster en glazen onderplaat***	
Multifunctionele spoelbakafdekking incl. wandhouder voor werkbladverlenging	Multifunctionele spoelbakafdekking inclusief wandhouder voor werkbladverlenging en snijplankfunctie	●
Slaapgedeelte incl. kledingkasten		
Comfortabele instaptrede voor eenpersoonsbedden in lengterichting	Uittrekbare instaptrede inclusief ligvlakverlenging met extra kussen voor eenpersoonsbedden in lengterichting	●
Kledingkasten onder de eenpersoonsbedden in lengterichting, verlaagd in opbergruimte in dubbele vloer, met liftfunctie en gedeeld matras	Kledingkasten incl. legplanken onder de eenpersoonsbedden in lengterichting, verlaagd in opbergruimte in dubbele vloer, met liftfunctie en gedeeld matras	●
Techniek		
Lithiumion-accu 90 Ah incl. accucomputer in Basis-Plus-pakket inbegrepen	Gelaccu 80 Ah standaard	

* niet model 141 KB-LE

** Wasmand alleen verkrijgbaar bij ruime badkamerindelingen

*** Tweedelige glazen afdekking voor hoekkeukens, eendelige glazen afdekking voor zijkeukens

○ = speciale uitrusting ● = inbegrepen in pakket



Modellen Fiat Ducato met 8-traps automatische transmissie standaard



Lees de wettelijke informatie over gewichtsgelateerde gegevens op pagina 3-6 zorgvuldig door voordat u een contract sluit!



U kunt de QR-code ook scannen en zo alle belangrijke informatie over het gewicht van uw camper lezen!

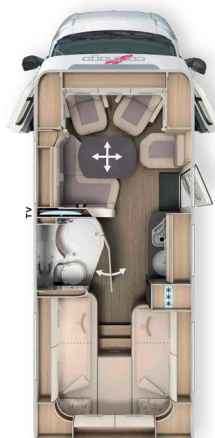

	T 143 KB-LE			
	lightweight 3.5 t		comfort 4.2 t	
	Fiat Ducato	Mercedes-Benz Sprinter	Fiat Ducato	Mercedes-Benz Sprinter
Transmissie	8-traps automatische transmissie	Versnellingsbak met 6 versnellingen	8-traps automatische transmissie	Versnellingsbak met 6 versnellingen
Standaardchassis	Verlaagd AL-KO-chassis 35 special light	Verlaagd AL-KO-chassis special light 315 CDI	Verlaagd AL-KO-chassis heavy	Verlaagd AL-KO-chassis 415 CDI
Basismotorisering	Diesel 2,2 l (140 pk / 103 kW)	Diesel 2,0 l (150 pk / 110 kW)	Diesel 2,2 l (180 pk / 132 kW)	Diesel 2,0 l (150 pk / 110 kW)
Lengte / breedte / hoogte (mm) ^{1) 2) 3)}	6.900 / 2.270 / 2.920	7.060 / 2.270 / 2.950	6.900 / 2.270 / 2.920	7.060 / 2.270 / 2.950
Wielbasis (mm)	3.800	3.900	3.800	3.900
Hoogte dubbele vloer / opbergruimte in dubbele vloer (mm)	220 / 460	220 / 460	220 / 460	220 / 460
Stahoogte in woongedeelte (mm)	1.980	1.980	1.980	1.980
Binnenhoogte garage (mm)	1.200	1.200	1.200	1.200
Deurbreedte / -hoogte garage bijrijderszijde (mm)	1.050 x 1.140	1.050 x 1.140	1.050 x 1.140	1.050 x 1.140
Deurbreedte / -hoogte garage bestuurderszijde (mm)	850 x 1.140	850 x 1.140	850 x 1.140	850 x 1.140
Techn. toelaatbare maximummassa (kg) ⁹⁾	3.500	3.500	4.250 / 4.500*	4.200 / 4.500*
Massa in rijklare toestand (kg) ⁶⁾	2.953 (2.805 - 3.101)	2.857 (2.714 - 3.000)	2.983 (2.834 - 3.132)	2.907 (2.762 - 3.052)
Door de fabrikant vastgestelde massa voor optionele uitrusting bij standaarduitrusting (kg) ⁷⁾	179	275	899	924
Trekgewicht max. (kg) ¹⁰⁾	2.000	2.000	2.000	2.000
Max. aantal zitplaatsen met 3-puntsgordel tijdens het rijden standaard / optie ⁵⁾	4	4	4	4
Slaapplaatsen standaard/optie	2 / 3	2 / 3	2 / 3	2 / 3
Afm. achterbed (mm)	1.900 / 2.000 x 850	1.900 / 2.000 x 850	1.900 / 2.000 x 850	1.900 / 2.000 x 850
Afm. optioneel centraal hefbed (mm)	-	-	-	-
Afm. bedombouw zitgroep** (mm)	2.030 x 1.105 / 650	2.030 x 1.105 / 650	2.030 x 1.105 / 650	2.030 x 1.105 / 650
Volume koelkast / waarvan vriesvak (l)	133 / 12	133 / 12	133 / 12	133 / 12
verwarmingssysteem	Truma Combi 6	Truma Combi 6	Truma Combi 6	Truma Combi 6
Verswatervolume (l) ⁵²⁾	150	150	150	150
Vuilwatervolume (l)	140	140	140	140
Accucapaciteit (Ah)	80	80	80	80
Stopcontacten 230 V / 12 V / USB	4 / 1 / 2	4 / 0 / 1	4 / 1 / 2	4 / 0 / 1
Artikelnr.	111120	111520	111121	111521

* optie verhoging MTTM

** in combinatie met speciale uitrusting

²⁾ De totale voertuigbreedte komt overeen met de afmeting gemeten van buitenwand tot buitenwand (wielkasten aan de zijkant van de Fiat Ducato / Mercedes-Benz Sprinter ca.: + 70 mm)



Modellen Fiat Ducato met 8-traps automatische transmissie standaard



Lees de wettelijke informatie over gewichtsgelateerde gegevens op pagina 3-6 zorgvuldig door voordat u een contract sluit!



U kunt de QR-code ook scannen en zo alle belangrijke informatie over het gewicht van uw camper lezen!

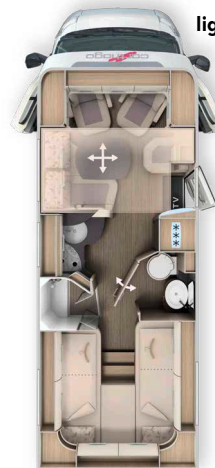

lightweight 3.5 t



comfort 4.2 t

	T 145 RB-LE			
	lightweight 3.5 t		comfort 4.2 t	
	Fiat Ducato	Mercedes-Benz Sprinter	Fiat Ducato	Mercedes-Benz Sprinter
Transmissie	8-traps automatische transmissie	Versnellingsbak met 6 versnellingen	8-traps automatische transmissie	Versnellingsbak met 6 versnellingen
Standaardchassis	Verlaagd AL-KO-chassis 35 special light	Verlaagd AL-KO-chassis special light 315 CDI	Verlaagd AL-KO-chassis heavy	Verlaagd AL-KO-chassis 415 CDI
Basismotorisering	Diesel 2,2 l (140 pk / 103 kW)	Diesel 2,0 l (150 pk / 110 kW)	Diesel 2,2 l (180 pk / 132 kW)	Diesel 2,0 l (150 pk / 110 kW)
Lengte / breedte / hoogte (mm) ^{1) 2) 3)}	6.990 / 2.270 / 2.920	7.160 / 2.270 / 2.950	6.990 / 2.270 / 2.920	7.160 / 2.270 / 2.950
Wielbasis (mm)	3.800	3.900	3.800	3.900
Hoogte dubbele vloer / opbergruimte in dubbele vloer (mm)	220 / 460	220 / 460	220 / 460	220 / 460
Stahoogte in woongedeelte (mm)	1.980 / 1.840***	1.980 / 1.840***	1.980 / 1.840***	1.980 / 1.840***
Binnenhoogte garage (mm)	1.200	1.200	1.200	1.200
Deurbreedte / -hoogte garage bijrijderszijde (mm)	1.050 x 1.140	1.050 x 1.140	1.050 x 1.140	1.050 x 1.140
Deurbreedte / -hoogte garage bestuurderszijde (mm)	1.050 x 1.140	1.050 x 1.140	1.050 x 1.140	1.050 x 1.140
Techn. toelaatbare maximummassa (kg) ⁹⁾	3.500	3.500	4.250 / 4.500*	4.200 / 4.500*
Massa in rijklare toestand (kg) ⁶⁾	2.973 (2.824 - 3.122)	2.867 (2.724 - 3.010)	3.003 (2.853 - 3.153)	2.917 (2.771 - 3.063)
Door de fabrikant vastgestelde massa voor optionele uitrusting bij standaarduitrusting (kg) ⁷⁾	158	264	878	913
Trekgewicht max. (kg) ¹⁰⁾	2.000	2.000	2.000	2.000
Max. aantal zitplaatsen met 3-puntsgordel tijdens het rijden standaard / optie ⁵⁾	4	4	4	4
Slaapplaatsen standaard/optie	2 / 4	2 / 4	2 / 4	2 / 4
Afm. achterbed (mm)	2.000 / 1.900 x 850	2.000 / 1.900 x 850	2.000 / 1.900 x 850	2.000 / 1.900 x 850
Afm. optioneel centraal hefbed (mm)	1.710 x 1.000	1.710 x 1.000	1.710 x 1.000	1.710 x 1.000
Afm. bedombouw zitgroep** (mm)	2.030 x 1.105 / 650	2.030 x 1.105 / 650	2.030 x 1.105 / 650	2.030 x 1.105 / 650
Volume koelkast / waarvan vriesvak (l)	133 / 12	133 / 12	133 / 12	133 / 12
verwarmingssysteem	Truma Combi 6	Truma Combi 6	Truma Combi 6	Truma Combi 6
Verswatervolume (l) ⁵²⁾	150	150	150	150
Vuilwatervolume (l)	140	140	140	140
Accu capaciteit (Ah)	80	80	80	80
Stopcontacten 230 V / 12 V / USB	4 / 1 / 2	4 / 0 / 1	4 / 1 / 2	4 / 0 / 1
Artikelnr.	111140	111540	111141	111541

* optie verhoging MTTM

** in combinatie met speciale uitrusting

*** stahoogte onder centraal hefbed

²⁾ De totale voertuigbreedte komt overeen met de afmeting gemeten van buitenwand tot buitenwand (wielkasten aan de zijkant van de Fiat Ducato / Mercedes-Benz Sprinter ca.: + 70 mm)



Modellen Fiat Ducato met 8-traps automatische transmissie standaard



Lees de wettelijke informatie over gewichtsgelateerde gegevens op pagina 3-6 zorgvuldig door voordat u een contract sluit!



U kunt de QR-code ook scannen en zo alle belangrijke informatie over het gewicht van uw camper lezen!



	T 148 KB-LE comfort 4.2 t		T 148 KB-LE H comfort 4.2 t	
	Fiat Ducato	Fiat Ducato	Fiat Ducato	Mercedes-Benz Sprinter
Transmissie	8-traps automatische transmissie	8-traps automatische transmissie	8-traps automatische transmissie	Versnellingsbak met 6 versnellingen
Standaardchassis	Verlaagd AL-KO-chassis heavy	Verlaagd AL-KO-chassis heavy	Verlaagd AL-KO-chassis heavy	Verlaagd AL-KO-chassis 415 CDI
Basismotorisering	Diesel 2,2 l (180 pk / 132 kW)	Diesel 2,2 l (180 pk / 132 kW)	Diesel 2,2 l (180 pk / 132 kW)	Diesel 2,0 l (150 pk / 110 kW)
Lengte / breedte / hoogte (mm) ^{1) 2) 3)}	7.340 / 2.270 / 2.920	7.460 / 2.270 / 2.920	7.460 / 2.270 / 2.920	7.620 / 2.270 / 2.950
Wielbasis (mm)	4.143	4.143	4.143	4.243
Hoogte dubbele vloer / opbergruimte in dubbele vloer (mm)	220 / 460	220 / 460	220 / 460	220 / 460
Stahoogte in woongedeelte (mm)	1.980 / 1.840***	1.980 / 1.840***	1.980 / 1.840***	1.980 / 1.840***
Binnenhoogte garage (mm)	1.200	1.200	1.200	1.200
Deurbreedte / -hoogte garage bijrijderszijde (mm)	1.050 x 1.140	1.050 x 1.140	1.050 x 1.140	1.050 x 1.140
Deurbreedte / -hoogte garage bestuurderszijde (mm)	1.050 x 1.140	1.050 x 1.140	1.050 x 1.140	1.050 x 1.140
Techn. toelaatbare maximummassa (kg) ⁹⁾	4.250 / 4.500*	4.250 / 4.500*	4.250 / 4.500*	4.200 / 4.500*
Massa in rijklare toestand (kg) ⁶⁾	3.203 (3.043 - 3.363)	3.153 (2.995 - 3.311)	3.153 (2.995 - 3.311)	3.067 (2.914 - 3.220)
Door de fabrikant vastgestelde massa voor optionele uitrusting bij standaarduitrusting (kg) ⁷⁾	672	721	721	757
Trekgewicht max. (kg) ¹⁰⁾	2.000	2.000	2.000	2.000
Max. aantal zitplaatsen met 3-puntsgordel tijdens het rijden standaard / optie ⁵⁾	4	4	4	4
Slaapplaatsen standaard/optie	2 / 4	2 / 5	2 / 5	2 / 5
Afm. achterbed (mm)	2.000 / 1.900 x 850	1.900 / 2.000 x 850	1.900 / 2.000 x 850	1.900 / 2.000 x 850
Afm. optioneel centraal hefbed (mm)	1.890 / 1.700 x 1.100	1.890 x 1.100	1.890 x 1.100	1.890 x 1.100
Afm. bedombouw zitgroep** (mm)	1.920 x 1.125 / 650	2.030 x 1.125 / 670	2.030 x 1.125 / 670	2.030 x 1.125 / 670
Volume koelkast / waarvan vriesvak (l)	153 / 29	153 / 29	153 / 29	153 / 29
verwarmingssysteem	Truma Combi 6	Truma Combi 6	Truma Combi 6	Truma Combi 6
Verswatervolume (l) ⁵²⁾	150	150	150	150
Vuilwatervolume (l)	140	140	140	140
Accucapaciteit (Ah)	80	80	80	80
Stopcontacten 230 V / 12 V / USB	4 / 1 / 2	4 / 1 / 2	4 / 1 / 2	4 / 0 / 1
Artikelnr.	111150	111160	111160	111560

* optie verhoging MTTM

** in combinatie met speciale uitrusting

*** stahoogte onder centraal hefbed

²⁾ De totale voertuigbreedte komt overeen met de afmeting gemeten van buitenwand tot buitenwand (wielkasten aan de zijkant van de Fiat Ducato / Mercedes-Benz Sprinter ca.: + 70 mm)



Modellen Fiat Ducato met 8-traps automatische transmissie standaard



Lees de wettelijke informatie over gewichtsgelateerde gegevens op pagina 3-6 zorgvuldig door voordat u een contract sluit!



U kunt de QR-code ook scannen en zo alle belangrijke informatie over het gewicht van uw camper lezen!



	T 149 RB-LE comfort 4.2 t		T 150 RB-QB comfort 4.2 t	
	Fiat Ducato	Mercedes-Benz Sprinter	Fiat Ducato	Mercedes-Benz Sprinter
Transmissie	8-traps automatische transmissie	Versnellingsbak met 6 versnellingen	8-traps automatische transmissie	Versnellingsbak met 6 versnellingen
Standaardchassis	Verlaagd AL-KO-chassis heavy	Verlaagd AL-KO-chassis 415 CDI	Verlaagd AL-KO-chassis heavy	Verlaagd AL-KO-chassis 415 CDI
Basismotorisering	Diesel 2,2 l (180 pk / 132 kW)	Diesel 2,0 l (150 pk / 110 kW)	Diesel 2,2 l (180 pk / 132 kW)	Diesel 2,0 l (150 pk / 110 kW)
Lengte / breedte / hoogte (mm) ^{1) 2) 3)}	7.345 / 2.270 / 2.920	7.500 / 2.270 / 2.950	7.430 / 2.270 / 2.920	7.590 / 2.270 / 2.950
Wielbasis (mm)	4.143	4.243	4.143	4.243
Hoogte dubbele vloer / opbergruimte in dubbele vloer (mm)	220 / 460	220 / 460	220 / 460	220 / 460
Stahoogte in woongedeelte (mm)	1.980 / 1.840***	1.980 / 1.840***	1.980 / 1.840***	1.980 / 1.840***
Binnenhoogte garage (mm)	1.200	1.200	1.120 / 1.240**	1.120 / 1.240**
Deurbreedte / -hoogte garage bijrijderszijde (mm)	1.050 x 1.140	1.050 x 1.140	1.050 x 1.100	1.050 x 1.100
Deurbreedte / -hoogte garage bestuurderszijde (mm)	1.050 x 1.140	1.050 x 1.140	1.050 x 1.100	1.050 x 1.100
Techn. toelaatbare maximummassa (kg) ⁹⁾	4.250 / 4.500*	4.200 / 4.500*	4.250 / 4.500*	4.200 / 4.500*
Massa in rijklare toestand (kg) ⁶⁾	3.183 (3.024 - 3.342)	3.107 (2.952 - 3.262)	3.173 (3.014 - 3.332)	3.107 (2.952 - 3.262)
Door de fabrikant vastgestelde massa voor optionele uitrusting bij standaarduitrusting (kg) ⁷⁾	692	716	701	717
Trekgewicht max. (kg) ¹⁰⁾	2.000	2.000	2.000	2.000
Max. aantal zitplaatsen met 3-puntsgordel tijdens het rijden standaard / optie ⁵⁾	4	4	4	4
Slaapplaatsen standaard/optie	2 / 4	2 / 4	2/4	2 / 4
Afm. achterbed (mm)	2.000 / 1.900 x 850	2.000 / 1.900 x 850	1.950 x 1.450	1.950 x 1.450
Afm. optioneel centraal hefbed (mm)	1.890 / 1.700 x 1.100	1.890 / 1.700 x 1.100	1.890/1.700 x 1.100	1.890 / 1.700 x 1.100
Afm. bedombouw zitgroep** (mm)	1.920 x 1.125 / 650	1.920 x 1.125 / 650	1.920 x 1.125 / 650	1.920 x 1.125 / 650
Volume koelkast / waarvan vriesvak (l)	153 / 29	153 / 29	153 / 29	153 / 29
verwarmingssysteem	Truma Combi 6	Truma Combi 6	Truma Combi 6	Truma Combi 6
Verswatervolume (l) ⁵²⁾	150	150	150	150
Vuilwatervolume (l)	140	140	140	140
Accu capaciteit (Ah)	80	80	80	80
Stopcontacten 230 V / 12 V / USB	4 / 1 / 2	4 / 0 / 1	4 / 1 / 2	4 / 0 / 1
Artikelnr.	111172	111572	111182	111582

* optie verhoging MTTM

** in combinatie met speciale uitrusting

*** stahoogte onder centraal hefbed

²⁾ De totale voertuigbreedte komt overeen met de afmeting gemeten van buitenwand tot buitenwand (wielkasten aan de zijkant van de Fiat Ducato / Mercedes-Benz Sprinter ca.: + 70 mm)

Artikelnr.		216041	216038	216046	216039
Basis-Plus-pakket BPM 116 / 2.414 / 150 / 2.435 EUR	Gewicht	lightweight 3.5 t		comfort 4.2 t	
		Fiat	Mercedes	Fiat	Mercedes
	kg	EUR	EUR	EUR	EUR
Chassis-opties					
Wieldoppen		-	85	-	85
Carthago wieldoppen		85	-	85	-
Skid-plaat zwart		95	-	95	-
Mistlamp met bochtverlichting		255	-	255	-
Koplamprand in zwart		65	-	65	-
Halfautomatische airco Tempmatik ³³⁾		-	3.095	-	3.095
Cruisecontrol		Standaard	550	Standaard	550
Laadbooster ⁴⁷⁾		215	215	215	215
Vooras met verhoogde draaglast		-	500	-	500
Brandstoftank 92 liter		-	-	-	490
Brandstoftank 90 liter		-	-	125	-
Leren stuurwiel met optie multifunctionele toetsen (bij handgeschakelde versnellingsbak incl. leren pook)		-	460	-	460
Combi-instrument met kleurendisplay		-	580	-	580
Regensensor		-	235	-	235
Elektrische handrem		-	580	-	580
Warmte-isolerend glas met bandfilter op de voorruit		-	350	-	350
Cabine-verduisteringssysteem: Plisségordijn op voor- en zijruiten ⁵⁰⁾		755	755	755	755
Comfortabele bestuurdersstoelen met hoek- en hoogterverstelling (voor/achter)		590	590	590	590
Radiovoorbereiding met dakantenne met DAB+, luidsprekers (4x) ^{54) 88)}		460	460	460	460
Radio / Moniceiver Pioneer 6,8" incl. DAB+ ⁸⁰⁾		665	-	665	-
MBUX 10,2" multimedia incl. navigatie en DAB+ ⁵¹⁾		-	4.570	-	4.570
Verkeersbordenassistent		-	440	-	440
Opbouwopties					
Dakluik Mini-Heki met led-spots boven L-zitgroep		705	705	705	705
Grote deur scootergarage aan bestuurderszijde		590	590	590	590
XL-camperdeur "premium two 2.0" (breedte 63 cm) met dubbele vergrendeling, raam en rolhor		540	540	540	540
Lithiumion-accu 90 Ah incl. accucomputer i.p.v. 80 Ah gelaccu ¹⁰⁶⁾		905	905	-	-
SOG-toiletventilatie ¹⁰⁷⁾		380	380	380	380
Afvalwaterslangenset voor probleemloze afvoer		-	-	125	125
USB-aansluiting in de bovenkast boven het achterbed		115	115	115	115
Vorbereiding dakluikventilator elektrisch		-	-	245	245
Vorbereiding zonnepanelen		-	-	245	245
Vorbereiding satellietstelsel		-	-	245	245
Vorbereiding achteruitrijcamera (enkele lens)		-	-	245	245
Totaalprijs opties		6.536	19.114	6.895	19.825
Pakketprijs		5.366	15.929	5.635	16.460
Uw besparing		1.170	3.185	1.260	3.365
Pakketgewicht in kg		29	49,5	72,5	94,5
MEERPRIJS Mediacenter Pioneer 9" incl. navigatie, routebegeleiding voor campers, DAB+ ¹⁹⁾	1	930	-	930	-
MEERPRIJS Multimediasysteem Fiat 10,1" incl. navigatie, routebegeleiding voor campers en DAB+ * BPM 417 EUR	1	1.892	-	1.892	-

* alleen in combinatie met Chassis-Plus-pakket Fiat

Artikelnr.	216286	
Chassis-Plus-pakket Fiat BPM 880 EUR	Gewicht	
	kg	EUR
Stuurwiel en pookknop in leer		320
Luxe dashboardafwerking: ventilatierooster in chroom		245
16" aluminium velgen Fiat voor f40 heavy chassis / f35 i.c.m. 8-traps automatische transmissie		970
Multifunctioneel stuur (afstandsbediening voor radio via bedieningsknoppen op het stuur)		320
Automatische airco in cabine ³³⁾		550
Inductieve lader voor mobiele telefoon		350
Digitaal combi-instrument met kleurendisplay in dashboard ¹⁰⁴⁾		370
Totaalprijs opties		4.005
Pakketprijs	-7	3.830
Uw besparing		175

Artikelnr.	216270	
Chassis-Plus-pakket Mercedes BPM 1.582 EUR	Gewicht	
	kg	EUR
9G-TRONIC automatische transmissie incl. hold-functie		3.550
Motoruitvoering 170 pk / 125 kW, Euro VI E (alleen voor automatische transmissie) ⁹⁹⁾		3.045
16" aluminium velgen (zwart) met vierseizoenenbanden ³²⁾		1.530
Volautomatische airco THERMOTRONIC		685
Totaalprijs opties		10.392
Pakketprijs	13	9.982
Uw besparing		410

Artikelnr.	216502	
Vorbereidingskit (alleen voor lightweight 3.5 t)*	Gewicht	
	kg	EUR
Vorbereiding dakluikventilator elektrisch		245
Vorbereiding zonnepanelen		245
Vorbereiding satellietstelsel		245
Vorbereiding achteruitrijcamera (enkele lens)		245
Totaalprijs opties		980
Pakketprijs	4,5	765
Uw besparing		215

* Aanbevolen, bij modellen comfort 4.2 t reeds inbegrepen in het Basis-Plus-pakket

Artikelnr.	212325	
Rijassistentiepakket Mercedes-Benz * ⁵⁰⁾ BPM 370 EUR	Gewicht	
	kg	EUR
Actieve afstandsassistent DISTRONIC		✓
Actieve rijstrookassistent		✓
Grootlichtassistent		✓
Bandenspanningscontrolesysteem		✓
Pakketprijs	0	1.685

* Alleen in combinatie met Chassis-Plus-- pakket. Actieve remassistent en actieve vermoeidheidsassistent reeds in standaarduitrusting inbegrepen

Artikelnr.		212029	212031	212028	212030
Mediapakket	Gewicht	141 KB-LE, 143 KB-LE	145 RB-LE	148 KB-LE H	148 KB-LE, 149 RB-LE, 150 RB-LE
	kg	EUR	EUR	EUR	EUR
Achteruitrijcamerasysteem met enkele lens ¹⁰⁰⁾		1.170	1.170	1.170	1.170
32" tv-muurbeugel, 180° draaibaar in entree		-	725	-	-
24" tv-uitschuifstelsysteem in zijbank ³⁶⁾		-	-	-	725
32" tv-uitschuifstelsysteem in zijbank		-	-	725	-
24" tv-uitschuifstelsysteem voor tv-kast zitgroep		725	-	-	-
Smart-led-tv 24" ³⁹⁾		1.485	-	-	1.485
Smart-led-tv 32"		-	2.015	2.015	-
Totaalprijs opties		3.380	3.910	3.910	3.380
Pakketprijs		2.330	2.840	2.840	2.330
Uw besparing		1.050	1.070	1.070	1.050
Pakketgewicht in kg		16	13	10,5	12
MEERPRIJS 143 KB-LE: design tv-kast incl. Smart-led-tv 32" in plaats van 24" ³⁹⁾	5,5	855	-	-	-
MEERPRIJS Achteruitrijcamera met dubbele lens en shutter in plaats van enkele lens ¹⁰⁰⁾	1	705	705	705	705
MEERPRIJS Satellietontvanger Teleco Flatsat Classic 85 met CI-slot ^{12) 23)}	15	3.020	3.020	3.020	3.020

Artikelnr.		210730	
Pakket keuken/koffie	Gewicht		
	kg		EUR
Spanningsomvormer 12 V naar 230 V, 1800 watt, prioriteitsschakeling* ¹⁰³⁾			1.985
Koffiecupmachine met aansluitset incl. uitschuifstelsysteem			330
Totaalprijs opties			2.315
Pakketprijs		11	1.965
Uw besparing			350

*Alleen in combinatie met een tweede huishoudaccu (gel) of lithium

Artikelnr.		810632	
Wooncomfortpakket (modellen 143 KB-LE, 145 RB-LE) Standaard bij comfort	Gewicht		143 KB-LE 145 RB-LE
	kg		EUR
Lightweight instaptrede uitschuifbaar inclusief ligvlakverlenging			✓
Multifunctionele spoelbakafdekking voor extra wandhouder voor werkbladverlenging			✓
Legplank onder de eenpersoonsbedden in lengterichting			✓
Pakketprijs		6	665

Artikelnr.		210580	210584	210586
Tv-pakket slaapgedeelte	Gewicht	141 KB-LE, 143 KB-LE, 148 KB-LE, 148 KB-LE H, 149 RB-LE	150 RB-QB	145 RB-LE comfort 4.2 t *
	kg	EUR	EUR	EUR
Tv-kast in slaapgedeelte met speciaal tv-uitschuifstelsysteem ³⁶⁾		940	-	-
Smart-led-tv 24" slaapgedeelte ^{23) 39)}		1.485	-	-
Smart-led-tv 24" slaapgedeelte incl. in hoogte verstelbare tv-houder		-	-	1.965
Extra tv-aansluiting in slaapgedeelte		-	-	350
Tv-voorbereiding incl. kabelset in baldakijn en afdekpaneel ³⁶⁾		-	300	-
Smart-led-tv 24" slaapgedeelte incl. tv-houder, contactschakelaar ^{23) 39) 86)}		-	1.985	-
Totaalprijs opties		2.425	2.285	2.315
Pakketprijs		1.670	1.580	1.580
Uw besparing		755	705	735
Pakketgewicht in kg		12,5	6,5	n.a.
MEERPRIJS Satellietontvanger Teleco Flatsat Easy Skew Smart 90 / Twin LNB voor tweede tv ^{12) 23)}	16,5	3.205	3.205	3.205

* verkrijgbaar vanaf april 2025

Artikelnr.		BPM	€ incl. 21% btw en BPM	kg	T 143 KB-LE lightweight 3.5 t	T 143 KB-LE comfort 4.2 t	T 145 RB-LE lightweight 3.5 t	T 145 RB-LE comfort 4.2 t	T 148 KB-LE comfort 4.2 t	T 148 KB-LE H comfort 4.2 t	T 149 RB-LE comfort 4.2 t	T 150 RB-QB comfort 4.2 t
Chassis Fiat Ducato												
310051	Motor 140 pk / 103 kW, Euro 6e, f35 light, 8-traps automatische transmissie ^{67) 68)}		Standaard	-	X	-	X	-	-	-	-	-
310071	Motor 180 pk / 132 kW, Euro VIe, f40 heavy, 8-traps automatische transmissie ^{10) 67)}		Standaard	-	-	X	-	X	X	X	X	X
311810	Verstevigde veren vooras voor optimaal rijcomfort ⁵⁷⁾	179	814	-	○	○	○	○	○	○	○	○
311815	AL-KO "ACS" high performance veerpoot vooras ⁵⁷⁾		1.520	-	○	○	○	○	○	○	○	○
310467	Verhoging MTTM van 4.250 kg naar 4.500 kg bij Fiat Ducato f40 heavy		350	-	-	○	-	○	○	○	○	○
331615	Fiat full-led-koplampen ⁴⁴⁾	388	1.763	-	○	○	○	○	○	○	○	○
331614	Mistlamp met bochtverlichting	72	327	2	●	●	●	●	●	●	●	●
210338	Fiat mediasysteem 10.1" incl. navigatie, routebegeleiding voor campers en DAB+ ⁵¹⁾	417	1.892	1	○	○	○	○	○	○	○	○
310605	Brandstoftank 90 l	35	160	23	○	●	○	●	●	●	●	●
Chassis Mercedes-Benz Sprinter												
310467	Verhoging MTTM van 4.200 kg naar 4.500 kg		350	-	-	○	-	○	-	○	○	○
331612	Led-high-performance-koplamp	733	3.328	2	○	○	○	○	-	○	○	○
331613	Mistlamp met bochtverlichting	115	525	-	○	○	○	○	-	○	○	○
310611	Volume brandstoftank 92 l	138	628	24,5	○	●	○	●	-	●	●	●
410282	Bestuurderscabine buitenkleur metallic: obsidiaanzwart	460	2.090	-	○	○	○	○	-	○	○	○
Meer chassisopties												
311400	Trekhaak afneembaar		1.935	38	○	○	○	○	○	○	○	○
311430	Trekhaak afneembaar i.c.m. pedelec-scootergarage		2.330	41	-	-	-	-	-	-	-	○
311300	Uitdraaisteunen achter ter stabilisering in geparkeerde stand		450	10	○	○	○	○	○	○	○	○
opbouw buiten												
410122	Centrale vergrendeling voor XL-camperdeur "premium two 2.0"		360	0,5	○	○	○	○	○	○	○	○
410500	Dakluifel, cassette aluminium, doek grijs, lengte: 3,5 m		1.660	35	○	-	○	-	-	-	-	-
410520	Dakluifel, cassette aluminium, doek grijs, lengte: 4,0 m		1.780	39	○	○	○	○	○	○	○	○
410560	Dakluifel, cassette aluminium, doek grijs, lengte: 4,5 m		1.905	42,5	-	-	-	-	○	○	○	○
410114	Gepatenteerde pedelec-scootergarage, laadhoogte tot 124 cm ^{42) 66)}		600	11	-	-	-	-	-	-	-	○
410925	Inschuif- en transportsysteem voor 2 pedelecs/e-bikes ⁷¹⁾		745	28,5	-	-	-	-	-	-	-	○
410270	Opbergruimte in dubbele vloer incl. verlaging met buitentoegang achter camperdeur		920	8,5	○	X	○	X	X	-	X	X
410760T	Dakraam "skyview" met designhemel boven bestuurderscabine ⁶⁰⁾		1.405	18	○	○	○	○	○	○	○	○
410850	Dakluikventilator elektrisch boven keuken ²²⁾		530	2,5	○	○	○	○	○	○	○	○
Elektra												
510020	Tweede huishoudaccu gel 80 Ah in de aanwezige accucentrale		550	26	-	○	-	○	○	○	○	○
510056	Lithiumion-accu 90 Ah incl. accucomputer i.p.v. 80 Ah gelaccu ¹⁰⁶⁾		1.550	-14,5	●	○	●	○	○	○	○	○
510057	Lithiumion-accu 150 Ah incl. accucomputer en apart touchscreen (vervangt 90 Ah lithiumion-accu)		2.455	5	○	-	○	-	-	-	-	-
510053	Lithiumion-accu 150 Ah incl. accucomputer en apart touchscreen ⁵⁵⁾		905	-9,5	-	○	-	○	○	○	○	○
510081	Zonnepaneel: 2 x 110 watt ¹²⁾		2.025	16,5	○	○	○	○	○	○	○	○
510180	Spanningsomvormer 12 V naar 230 V, 1.800 W met prioriteitsschakeling ^{103) 110)}		1.985	8	●	●	●	●	●	●	●	●
510255	Stopcontactenpakket met extra stopcontacten (3 x 230 V, 2 x USB) ⁴⁵⁾		500	2,5	○	○	○	○	○	○	○	○
510201	Alarminstallatie Carthago Security ³⁵⁾		1.445	3	○	○	○	○	○	○	○	○

Artikelnr.		BPM	€ incl. 21% btw en BPM	kg	T 143 KB-LE lightweight 3.5 t	T 143 KB-LE comfort 4.2 t	T 145 RB-LE lightweight 3.5 t	T 145 RB-LE comfort 4.2 t	T 148 KB-LE comfort 4.2 t	T 148 KB-LEH comfort 4.2 t	T 149 RB-LE comfort 4.2 t	T 150 RB-QB comfort 4.2 t
Gas Water Overig												
610020	Truma DuoControl CS ⁷³⁾		450	3	○	○	○	○	○	○	○	○
610021	Gasfilter voor Truma DuoControl CS (aanbevolen) ⁹⁵⁾		225	0,5	○	○	○	○	○	○	○	○
610045	Comfortabel uitschuifstelsel voor gasflessen (alleen i.c.m. Truma DuoControl CS)		665	6	○	○	-	-	-	-	-	-
610140	Buitendouche warm/koud in scootergarage aan rijderszijde		360	2,5	○	○	○	○	○	○	○	○
610480	Scooterupgrade met naaldvilt, bagagenetten		360	4,5	○	○	○	○	○	○	○	○
610500	Aluminium profielplaatvloer voor scootergarage ⁶⁶⁾		185	11	○	○	○	○	○	○	○	○
Keuken Apparatuur												
550081	Tec-Tower koelkastcombinatie 153 l met aparte gasoven ⁷⁵⁾		895	16,5	-	-	-	-	○	-	○	○
550067	Gasoven met grillfunctie in keukenonderkast ³⁷⁾		1.080	8,5	○	○	○	○	○	○	○	○
550287	Koffiecupmachine met aansluitset incl. uitschuifstelsel		330	3	●	●	●	●	●	●	●	●
Verwarming Airconditioning												
650040	Truma Combi 6E (extra elektrisch verwarmingselement 2 x 900 watt / 230 V) ⁶³⁾		755	1	○	○	○	○	○	○	○	○
650230	Alde warmwaterverwarming, 230 V / gas met booster bestuurscombinatie ^{63) 113)}		3.460	56	-	-	-	-	○	-	○	○
650240	Alde warmtewisselaar (gebruik van motorwarmte) ^{65) 113)}		1.200	9,5	-	-	-	-	○	-	○	○
Multimedia												
710029	Mediacenter Pioneer 9" incl. navigatie, routebegeleiding voor campers, DAB+ (Fiat Ducato) ¹⁹⁾		1.590	3	○	○	○	○	○	○	○	○
710200	Achteruitrijcamerasysteem met enkele lens ¹⁰⁰⁾		1.170	0,5	●	●	●	●	●	●	●	●
710220	Achteruitrijcamerasysteem met dubbele lens en shutter ^{97) 100)}		1.875	1	○	○	○	○	○	○	○	○
710501	Tv-muurbeugel 32", 180° draaibaar in entree ³⁶⁾		725	4,5	-	-	●	●	-	-	-	-
710502	24" tv-uitschuifstelsel in zijbank ³⁶⁾		725	7	-	-	-	-	●	-	●	●
710503	32" tv-uitschuifstelsel in zijbank ³⁶⁾		725	2	-	-	-	-	-	●	-	-
710506	Tv-uitschuifstelsel 24" voor tv-kast zitgroep ³⁶⁾		725	11	●	●	-	-	-	-	-	-
710547	Smart-led-tv 24" voor tv-uitschuifstelsel / tv-houder ³⁹⁾		1.485	5	●	●	-	-	●	-	●	●
710548	Smart-led-tv 32" voor tv-uitschuifstelsel ³⁹⁾		2.015	8	-	-	●	●	-	●	-	-
710481	Tv-kast in slaapgedeelte met tv-uitschuifstelsel en aansluitset ³⁶⁾		940	8,5	●	●	-	-	●	●	●	-
910460	Extra tv-aansluiting in slaapgedeelte ^{25) 36)}		350	1,5	●	●	●	●	●	●	●	-
710477	Tv-aansluitvoorbereiding slaapgedeelte incl. kabelset en afdekpaneel		300	1	-	-	-	-	-	-	-	●
710474	Smart-led-tv 24" slaapgedeelte incl. draaibare tv-houder (verkrijgbaar vanaf april 2025)		1.965	n.a.	-	-	-	●	-	-	-	-
710472	Smart-led-tv 24" slaapgedeelte, tv-kast of achterwand toiletruimte ^{23) 25) 39) 87)}		1.485	4	●	●	-	-	●	●	●	-
710478	Smart-led-tv 24" slaapgedeelte incl. tv-houder, contactschakelaar stroom, tv-sigitaal ^{23) 39) 86)}		1.985	5,5	-	-	-	-	-	-	-	●
Satellietontvangers												
750041	Satellietontvanger Teleco Flatsat Classic 85 met CI-slot ^{12) 23)}		3.510	15	○	○	○	○	○	○	○	○
750046	Satellietontvanger Teleco Flatsat Easy Skew Smart 90 / Twin LNB voor tweede tv ^{12) 23)}		3.875	16,5	○	○	○	○	○	○	○	○

Artikelnr.		BPM	€ incl. 21% btw en BPM	kg	T 143 KB-LE lightweight 3.5 t	T 143 KB-LE comfort 4.2 t	T 145 RB-LE lightweight 3.5 t	T 145 RB-LE comfort 4.2 t	T 148 KB-LE comfort 4.2 t	T 148 KB-LEH comfort 4.2 t	T 149 RB-LE comfort 4.2 t	T 150 RB-QB comfort 4.2 t
Interieur												
810027	Interieurdesign casablanca 1 ⁷⁷⁾		705	-	-	-	-	-	○	○	○	○
810030	Interieurdesign nuovo		705	-	○	○	○	○	-	-	-	-
810100	Vloerbedekking voor woongedeelte		380	7,5	○	○	○	○	○	○	○	○
810120	Vloerbedekking voor bestuurderscabine		195	2	○	○	○	○	○	○	○	○
810460	Centraal hefbed elektrisch boven zitgroep incl. dakraam in T-kap ^{38) 60)}		2.330	59	-	-	○	○	○	○	○	○
810580	Zitgroep om te bouwen tot slaapgelegenheid ⁶⁹⁾		600	7,5	○	○	○	○	○	○	○	○
810610	Massief houten schuifdeur voor de slaapkamer		420	5,5	-	-	○	X	X	-	X	-
810726	Watervaste douchevloer in design woonkamervloer		235	3,5	○	○	-	-	○	○	-	-
Gewichtreducerende speciale uitrusting												
810900	Open legplanken in plaats van bovenkasten rondom achteraan (om gewicht te verminderen)		65	-14	○	-	○	-	-	-	-	-
810260	Achterbed met Carawinx-ondervering in plaats van lattenbodem		580	-2	○	○	○	○	○	○	○	○
Interieurstoffen												
850600	Barcelona 23 - antara-stofcombinatie ¹¹²⁾	Standaard		-	X	X	X	X	X	X	X	X
850610	Venezia - antara-stofcombinatie ¹¹²⁾	Standaard		-	X	X	X	X	X	X	X	X
850620	Cambridge 25 - antara-stofcombinatie ¹¹²⁾	Standaard		-	X	X	X	X	X	X	X	X
850304	Londen 25 - stofcombinatie	Standaard		-	X	X	X	X	X	X	X	X
850314	Parijs - stofcombinatie		430	-	○	○	○	○	○	○	○	○
850640	Davos - textiel-leer-stofcombinatie		430	1	○	○	○	○	○	○	○	○
850710	Gedeeltelijk leder ivoor - leer-stofcombinatie		1.520	2	○	○	○	○	○	○	○	○
850720	Gedeeltelijk leder Macchiato 23 - leer-stofcombinatie ¹¹²⁾		1.520	2	○	○	○	○	○	○	○	○
850690	Leer ivoor		3.745	3	○	○	○	○	○	○	○	○
850730	Leer zand ¹¹²⁾ *		3.745	3	○	○	-	-	○	○	○	○
850740	Leer Macchiato		3.745	3	○	○	○	○	○	○	○	○
850501	Slaapinterieur en decoratieset: Decoratieve kussen, plaid, hoeslakenset ²⁶⁾		420	3,5	○	○	○	○	○	○	○	○

* niet mogelijk i.c.m. interieurdesign casablanca 1

De fascinatie van de Carthago-premiumklasse: elegant, comfortabel en extravagant

Exclusief buitendesign:



- Moderne busachterbumper van GVK
- Carthago-achterlichten met led-looplicht

Comfortabele indelingen:



- L-zitgroep met rechthoekige tafel
- Uittrekbare voorraadkast
- Af te scheiden kleedruimte

Opbergruimte in dubbele vloer met grote verwarmde opbergruimte:



- Netto hoogte tot 70 cm
- Toegang van buiten via meerdere grote kleppen. Comfortabele toegang van binnenuit via zitbankklep van L-zitgroep, opklapbare zijbank en grote vloerluiken in het woongedeelte
- Grote centrale doorlaadruimte (binnenhoogte 22 cm) met verlaagde bergruimte (netto hoogte 46 cm), gemakkelijk in te laden ook door de XL-camperdeur via grote, opklapbare vloerluiken in het woongedeelte
- Volledig verwarmde dubbele vloer met warmteopslagfunctie
- Uitgebreid opbergruimteconcept in het woongedeelte met bovenkasten rondom in de bestuurderscabine en in het slaapgedeelte (queensbedmodellen: bovenkasten boven het bed)

Bovengemiddeld zelfvoorzienend:



- 170 l vers water, 140 l afval, 2 x 80 Ah accu's

Carthago carrosseriebouw uit de Liner-premiumklasse:



- Uiterst stabiele carrosserieverbinding door middel van draagbalken (dak-wand / vloer-wand)
- Houtvrije opbouw met waterafstotende RTM-hardschuimisolatiekern
- Wand en binnenkant van het dak van aluminium, en daarmee bliksemveilig
- Microvezelwandbekleding

Basisvoertuig

Fiat Ducato met verlaagd AL-KO-chassis Carthago special

- Motor: Diesel 2,2 l Multi-jet 3 met AdBlue (19 l), 180 pk / 132 kW, 4 cilinders, 350 Nm, Euro VIe, voorwielaandrijving
- Brandstoftank 90 l
- **8-traps automatische transmissie standaard**
- Start-stopsysteem
- Zijwindassistent, cruisecontrol, ABS, ESP, ASR, elektronische start-onderbreker, Hillholder, Hill Descent Control, Traction Plus, Trailer Stability Assist, remsysteem ter voorkoming van botsingen ⁶⁵⁾
- Airconditioning, handbediend
- Airbag bestuurder/bijrijder ¹⁾
- Cuphouder
- Dagrijlicht geïntegreerd in koplamp
- Wieloppen met Carthago-opschrift
- Spatlappen op de achteras
- Reparatieset Fix & Go
- 16" stalen velgen
- Vierseizoenenbanden (M+S)

Mercedes-Benz Sprinter met verlaagd AL-KO-chassis Carthago special light

- Motor: diesel 2,0 l met AdBlue (22 l), 150 pk / 110 kW, 4 cilinders, 330 Nm, Euro VI E, 6 versnellingen, voorwielaandrijving
- 16" stalen velgen
- Brandstoftank 65 l
- Sleutelloos startsysteem inclusief start-/stopknop
- Zijwindassistent, heuvelrem, ABS, ASR, EBV, ESP
- Actieve remassistent en actieve vermoeidheidsassistent
- Bekerhouder bestuurder en bijrijder, handschoenkastje bijrijderszijde
- Klapdeksel voor opbergvak
- Automatisch inschakelende verlichting
- Mercedes-Benz noodoproepsysteem, pechmanagement
- Vliesaccu 12 V / 92 Ah
- Voorbereiding (kabelset) voor centrale vergrendeling camperdeur
- Warmeluchtbijverwarming elektrisch in de bestuurderscabine
- Vierseizoenenbanden (M+S)

Carrosseriebouw van de Liner-premiumklasse

- 10 jaar garantie op waterdichtheid
- Houtvrije carrosseriebouw met GVK dak en vloerbedekking
- Dak-wandverbinding met dakroning en draagbalken
- Dakstelsysteemrails aan de zijkant met regenwaterafvoer
- Zij- en achterwand met aluminium aan de buiten- en binnenkant
- Isolatiekern van RTM-hardschuim in dak, vloer en zijwand
- Verbinding van bodem en zijwanden door volledig verlijmd aluminium draagbalken met extra koudestop
- Totale wand- en dakdikte 38 mm
- Carrosserie met geteste bliksembeveiliging / kooi van Faraday
- Buitenkleppen van origineel zijwandmateriaal "Carthago Isoplus"
- Klepafdichting aan binnen- en buitenzijde, buitenste afdichting als spatwaterbescherming
- Buitenkleppen en camperdeur met verdeckte scharnieren
- Zijskirts gesegmenteerd van aluminiumprofiel
- Busachtersteven van GVK dubbelwandig geïsoleerd, separate achterbumper
- Carthago-achterlichten met led-looplicht
- Opbouwvenster Seitz S4, koudebrugvrij dubbel kozijn met geïsoleerde beglazing, rolhor en verduisterend plissé gordijn
- Led buitenlamp boven camperdeur met regengoot
- Instaprede camperdeur elektrisch uitschuifbaar incl. waarschuwingszoemer

Bestuurderscabine

- T-kap in GVK
- Cabinedeuren met centrale vergrendeling en elektrisch bedienbare ramen aan bestuurders- en bijrijderszijde
- Aguti bestuurders- en bijrijderscomfortstoelen in woonruimtestof, draaibaar, beklede armsteunen
- Elektrisch verstelbare en verwarmde buitenspiegels
- Bovenkasten rondom boven bestuurderscabine
- Scheidingsgordijn naar woongedeelte

Opbergruimte in dubbele vloer

- Netto hoogte tot 70 cm
- Verwarmde en verlichte doorlaadruimte
- Toegang van buiten via meerdere grote kleppen
- Toegang van binnenuit via zitbankklep L-zitgroep met gepatenteerd beslag, opklapbare zijbank en grote vloerluiken in het entree- en keukengedeelte
- Centrale doorlaadruimte (binnenhoogte 22 cm) met verlaagde bergruimte onderin (netto hoogte 46 cm)

Grote scootergarage

- Scootergarage belastbaar tot 350 kg
- Grote garagedeuren aan rijder- en bestuurderszijde
- Bodemplaat met GVK op boven- en onderkant, antislipmateriaal
- Rondom vorstbestendig geïsoleerd en verwarmd
- Bevestigingssysteem via aluminium draagbalk met acht sjorogen

Interieur

- Interieurdesign linea moderna: Meubelafwerking goudacacia met bovenkastfronten in bicolor-look met hoogglans ivoor

Woonruimte

- Binnenzijde wanden en dak met isolerende en ventilerende microvezelwandbekleding
- L-zitgroep met zijbank
- Wandbekleding achter zijbank in lederlook
- Panoramadakluik Heki III boven zitgroep met led-lichtspotjes
- 360°-woonkamertafel, met voetpedaal draaibaar en in twee standen verschuifbaar
- Uitdraaibare schoenenkast met inruimsysteem in zitbankonderbouw
- Zitkussens met hoogwaardige meerlaagse schuimkern en ondersteuning in de rug
- Dubbele verbindingstechniek "Durafix": meubeldelen geschroefd en met pennen vastgezet
- Kleppensluiters met softdemping
- Decoratief gordijn afneembaar, plisségordijnsysteem verticaal te verstellen en vast te zetten

Keuken

- Comfort-hoekkeuken met verhoogde keukenbar als visuele ruimteverdeling en extra werkblad
- Keukenwerkblad in decor Savannah met Corian-druiprand
- Onderkant keukenblad verlicht met led-lichtstrip
- Keukenlades met "easy glide"-rollagers met softclose-sluiting
- Afvalemmer hygiënisch in een apart compartiment
- Separate besteklade met indeling, flessenhouder
- 3-pitskookplaat met tweedelige glazen afdekplaat voor extra werkoppervlak met robuust gietijzeren rooster en gemakkelijk te reinigen glazen onderplaat
- Ronde rvs spoelbak in aanrechtblad geïntegreerd, met multifunctionele spoelbakafdekking incl. wandhouder voor werkbladverlenging
- Design-waterkraan van metaal met uittrekbare handdouche
- Keukenachterwand met decoratieglas crème
- Grote koelkast die opent aan twee kanten met apart vriesvak, automatische energiebronzoekfunctie 12 V / 230 V / gas
- Uittrekbare voorraadkast
- Elektrische dakluikventilator boven keuken

Bad- en kleedkamer

Kleedkamer en ruimtescheiding

- Kleedkamer met afsluitbare tussendeur naar woongedeelte
- Massief houten schuifdeur voor de slaapkamer (model 4,9 LE)
- Uittrekbare televisiewand en scheidingswand voor de slaapkamer (model 5,0 QB)

Ruime badkamer met aparte doucheruimte

- Vlakke douche-instap "one level"
- Handdoekstang boven ronde douche
- Watervaste douchevloer in design woonkamervloer
- Handsproeier in hoogte verstelbaar aan chroomstang
- Dakluik in de doucheruimte
- Dakluik Mini-Heki in wasruimte
- Wastafelkast met toiletrolhouder, spiegelkast
- Badkamerdeur met 3 functies (dubbele deur wasruimte voor afscheiding toiletruimte en woonkamer)

Slapen

Vaste achterbedden

- Medisch aanbevolen, puntelastisch slaapsysteem Carawinx, verwarmd en van onder geventileerd
- Hoogwaardige koudschuimmatras met 7 zones
- Dakluik Mini-Heki
- Opklapbaar hoofdgedeelte

Eenpersoonsbedden in lengterichting

- Comfortabele uittrekbare instaptrede met extra bergruimte inclusief ligvlakverlenging
- Designplanken in bovenkasten slaapkamer
- Kledingkasten onder de bedden in lengterichting, verlaagd in opbergruimte in dubbele vloer, met liftfunctie en gedeeld matras
- Rondom doorlopende bovenkasten

Boordtechniek

Water

- Schoon- en vuilwatertank in de opbergruimte van de verwarmde dubbele vloer, reinigingsopening via vloerluiken in de woonkamer of scootergarage (afhankelijk van het model)
- Waterafvoersysteem in de centrale opbergruimte in de dubbele vloer
- Onderhoudsarm drukpompsysteem
- Afvalwaterslangenset voor probleemloze afvoer

Gas

- Aan de buitenzijde laag geplaatste gasflessenkast
- Kast voor 2 gasflessen van 11 kg
- Gasafsluitkranen in de keuken

Elektra

- Elektrocentrale in scootergarage incl. laadapparaat, zekeringen, aardlekschakelaar, automatische lader 16 A met automatische uitschakeling bij onderspanning
- Accucentrale in dubbele vloer, verwarmd, 2 x 80 Ah gelaccu's, toegang via opbergruimte in dubbele vloer rijderszijde, hoofdstroomschakelaar
- Digitaal bedieningspaneel Truma CP+ voor luchtverwarming, achter technisch paneel boven toegangsdeur
- 230 V-stopcontact in entree, keuken, badkamer, scootergarage
- 12V-stopcontact in bestuurderscabine
- USB-aansluiting in bestuurderscabine (2 x)

Innovatief lichtconcept

- Verlichtingssysteem met talrijke led-spots in bestuurderscabine, woon- en kleedkamer traploos dimbaar
- Plafondbaldakijnen met extra led-spotjes en indirecte led-verlichting
- Led-accentverlichting met achtergrondverlichting in de entree

Verwarmingstechniek

- Warmeluchtuitlaten in de woonruimte, opbergruimte in dubbele vloer, scootergarage en camperdeur
- Vloerverwarmingseffect door verwarmde isolerende opbergruimte in dubbele vloer



Fiat-modellen: Motor 180 pk incl. 8-traps automatische transmissie standaard



Lees de wettelijke informatie over gewichtsgelateerde gegevens op pagina 3-6 zorgvuldig door voordat u een contract sluit!



U kunt de QR-code ook scannen en zo alle belangrijke informatie over het gewicht van uw camper lezen!

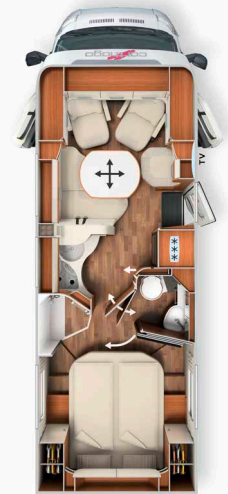

T 4.9 LE

T 5.0 QB

Basisvoertuig	T 4.9 LE		T 5.0 QB
	Fiat Ducato	Mercedes-Benz Sprinter	Fiat Ducato
Transmissie	8-traps automatische transmissie	Versnellingsbak met 6 versnellingen	8-traps automatische transmissie
Standaardchassis	AL-KO verlaagd chassis 40 heavy	Verlaagd AL-KO-chassis 415 CDI	AL-KO verlaagd chassis 40 heavy
Basismotorisering	Diesel 2,2l (180 pk / 132 kW)	Diesel 2,0l (150 pk / 110 kW)	Diesel 2,2l (180 pk / 132 kW)
Lengte / breedte / hoogte (mm) ^{1) 2) 3)}	7.340 / 2.270 / 2.920	7.500 / 2.270 / 2.950	7.430 / 2.270 / 2.920
Wielbasis (mm)	4.143	4.243	4.143
Hoogte dubbele vloer / opbergruimte in dubbele vloer (mm)		220 / 460	220 / 460
Stahoogte in woongedeelte (mm)		1.980	1.980
Binnenhoogte garage (mm)		1.200	1.120 / 1.240**
Deurbreedte / -hoogte garage bijrijderszijde (mm)		1.050 x 1.140	1.050 x 1.100
Deurbreedte / -hoogte garage bestuurderszijde (mm)		1.050 x 1.140	1.050 x 1.100
Techn. toelaatbare maximummassa (kg) ⁹⁾	4.250 / 4.500*	4.200 / 4.500*	4.250 / 4.500*
Massa in rijklare toestand (kg) ⁶⁾	3.375 (3.206 - 3.544)	3.307 (3.142 - 3.472)	3.365 (3.197 - 3.533)
Door de fabrikant vastgestelde max. massa voor optionele standaarduitrusting (kg) ⁷⁾	498	515	507
Trekgewicht max. (kg) ¹⁰⁾	1.800	2.000	1.800
Max. aantal zitplaatsen met 3-puntsgordel tijdens het rijden standaard ⁵⁾		4	4
Slaapplaatsen (standaard/optie)		2 / 3	2 / 3
Afm. achterbed (mm)		2.000 / 1.900 x 850	1.950 x 1.450
Afm. bedombouw zitgroep (mm) ***		1.920 x 1.125 / 670	1.920 x 1.125 / 670
Volume koelkast / waarvan vriesvak (l)		153 / 29	153 / 29
verwarmingssysteem		Truma Combi 6	Truma Combi 6
Verswatervolume (l) ⁵²⁾		170	170
Verswatervolume tijdens het rijden (l)		20	20
Vuilwatervolume (l)		140	140
Accucapaciteit (Ah)		2 x 80	2 x 80
Stopcontacten 230 V / 12 V / USB		4 / 1 / 2	4 / 1 / 2
Artikelnr.	131270	131470	131280

* Optie met max. verhoging MTM

** Optie pedelec-scootergarage

*** in combinatie met speciale uitrusting

²⁾ De totale voertuigbreedte komt overeen met de afmeting gemeten van buitenwand tot buitenwand (wielkasten aan de zijkant ca: + 70 mm).

Artikelnr.	216071	216076	
Super-pakket BPM 279 / 3.571 EUR	Gewicht	Fiat	Mercedes-Benz
	kg	EUR	EUR
Chassis-opties			
Halfautomatische airco Tempmatik ³³⁾		-	3.095
Skid-plaat zwart		95	-
Mistlamp met bochtverlichting		255	-
Koplamprand in zwart		65	-
Cruisecontrol		Standaard	550
Laadbooster ⁴⁷⁾		215	215
Brandstoftank 92 liter		-	490
Vooras met verhoogde draaglast		-	500
Leren stuurwiel met optie multifunctionele toetsen (bij handgeschakelde versnellingsbak incl. leren pook)		-	460
Combi-instrument met kleurendisplay		-	580
Regensensor		-	235
Elektrische handrem		-	580
Warmte-isolerend glas met bandfilter op de voorruit		-	350
Comfortabele bestuurdersstoelen met hoek- en hoogteverstelling (voor/achter)		590	590
Cabine-verduisteringssysteem, plissé gordijn aan zijruiten en voorruit		755	755
Uitdraaisteunen achter ter stabilisering in geparkeerde stand		450	450
MBUX 10,2" multimedia incl. navigatie en DAB+		-	4.570
Verkeersbordenassistent		-	440
Opbouwopties			
XL-camperdeur "premium two 2.0" (breedte 63 cm) met dubbele vergrendeling, raam en rolhor		540	540
Centrale vergrendeling voor cabinedeuren en camperdeur, met "coming home"-functie ¹⁷⁾		590	590
Scootergarage-upgrade met naaldvilt, bagagenetten		360	360
SOG-toiletventilatie via dakschoorsteen		380	380
Truma DuoControl CS ⁷³⁾		450	450
Design-barkast met glazenrek en glazen set boven keuken		440	440
USB-aansluiting in de bovenkast boven het achterbed		115	115
Vorbereiding zonnepanelen		245	245
Vorbereiding satellietstelsysteem		245	245
Vorbereiding achteruitrijcamera (enkele lens)		245	245
Radio / Moniceiver Pioneer 6,8" incl. DAB+, radiovoorber., dakantenne, luidsprekers (4x) ^{80) 88)}		1.120	-
Achteruitrijcamerasysteem met enkele lens ¹⁰⁰⁾		1.170	1.170
Totaalprijs opties		8.604	22.211
Pakketprijs		6.984	18.876
Uw besparing		1.620	3.335
Pakketgewicht in kg		58,5	100,5
MEERPRIJS Mediacenter Pioneer 9" incl. navigatie, routebegeleiding voor campers, DAB+ ¹⁹⁾	1	930	-
MEERPRIJS Multimediasysteem Fiat 10,1" incl. navigatie, routebegeleiding voor campers en DAB+* BPM 417 EUR	1	1.892	-
MEERPRIJS Achteruitrijcamera met dubbele lens en shutter in plaats van enkele lens ^{97) 100)}	1	705	-

* alleen in combinatie met Chassis-Plus-pakket Fiat

Artikelnr.	216286	
Chassis-Plus-pakket Fiat BPM 880 EUR	Gewicht	
	kg	EUR
Stuurwiel en pookknop in leer		320
Luxe dashboardafwerking: ventilatierooster in chroom		245
16" aluminium velgen Fiat voor f40 heavy chassis / f35 i.c.m. 8-traps automatische transmissie		970
Multifunctioneel stuur (afstandsbediening voor radio via bedieningsknoppen op het stuur)		320
Automatische airco in cabine ³³⁾		550
Inductieve lader voor mobiele telefoon		350
Digitaal combi-instrument met kleurendisplay in dashboard ¹⁰⁴⁾		370
Totaalprijs opties		4.005
Pakketprijs	-7	3.830
Uw besparing		175

Artikelnr.	216270	
Chassis-Plus-pakket Mercedes BPM 2.448 EUR	Gewicht	
	kg	EUR
9G-TRONIC automatische transmissie incl. hold-functie		3.550
Motoruitvoering 170 pk / 125 kW, Euro VI E (alleen voor automatische transmissie) ⁹⁹⁾		3.045
16" aluminium velgen (zwart) met vierseizoenenbanden ³²⁾		1.530
Volautomatische airco THERMOTRONIC ³³⁾		685
Totaalprijs opties		11.298
Pakketprijs	13	10.888
Uw besparing		410

Artikelnr.	212325	
Rijassistentiepakket Mercedes-Benz* 50) BPM 364 EUR	Gewicht	
	kg	EUR
Actieve afstandsassistent DISTRONIC		✓
Actieve rijstrookassistent		✓
Grootlichtassistent		✓
Bandenspanningscontrolesysteem		✓
Pakketprijs	0	1.679

* Alleen in combinatie met Chassis-Plus-- pakket. Actieve remassistent en actieve vermoeidheidsassistent reeds in standaarduitrusting inbegrepen

Artikelnr.	210730	
Pakket keuken/koffie	Gewicht	
	kg	EUR
Spanningsomvormer 12 V naar 230 V, 1.800 watt, prioriteitsschakeling		1.985
Koffiecupmachine met aansluitset incl. uitschuifstelsysteem		420
Totaalprijs opties		2.405
Pakketprijs	10	2.055
Uw besparing		350

Artikelnr.	210401	
Tv-pakket woongedeelte	Gewicht	
	kg	EUR
Tv-uitschuifstelsysteem in zijbank ³⁶⁾		725
Smart-led-tv 24" ³⁹⁾		1.485
Totaalprijs opties		2.210
Pakketprijs	11,5	1.435
Uw besparing		775
MEERPRIJS Satellietontvanger Teleco Flatsat Classic 85 met CI-slot ^{12) 23)}		3.020

Artikelnr.	210580	210584
Tv-pakket slaapgedeelte	Model: 4.9 LE	Model: 5.0 QB
	EUR	EUR
Tv-kast in slaapgedeelte met speciaal tv-uitschuifstelsysteem ³⁶⁾	940	-
Smart-led-tv 24" slaapgedeelte ^{23) 39)}	1.485	-
Tv-voorbereiding incl. kabelset in baldakijn en afdekpaneel ³⁶⁾	-	300
Smart-led-tv 24" slaapgedeelte incl. tv-houder, contactschakelaar ^{23) 39) 86)}	-	1.985
Totaalprijs opties	2.425	2.285
Pakketprijs	1.670	1.580
Uw besparing	755	705
Pakketgewicht in kg	12,5	6,5
MEERPRIJS Satellietontvanger Teleco Flatsat Easy Skew Smart 90 / Twin LNB voor tweede tv ^{12) 23)}	3.205	3.205

Artikelnr.		BPM	€ incl. 21% btw en BPM	kg	T 4,9 LE	T 5,0 QB
Chassis Fiat Ducato						
310071	Motor 180 pk / 132 kW, Euro VIe, f40 heavy, 8-traps automatische transmissie		Standaard	-	X	X
311810	Verstevigde veren vooras voor optimaal rijcomfort ⁵⁷⁾	179	814	-	○	○
311815	AL-KO "ACS" high performance veerpoot vooras ⁵⁷⁾		1.520	-	○	○
310467	Verhoging MTTM van 4.250 kg naar 4.500 kg		350	-	○	○
330840	AL-KO Air Premium X2, volledige luchtvering op achteras ¹³⁾		4.875	45	○	○
330880	AL-KO Air Premium X4, volledige luchtvering op achter-/vooras ¹³⁾ ²⁰⁾		13.210	50	○	○
331615	Fiat full-led-koplampen ⁴⁴⁾	388	1.763	-	○	○
331614	Mistlamp met bochtverlichting	72	327	2	●	●
210338	Fiat multimediasysteem 10.1" incl. navigatie, routebegeleiding voor campers en DAB+ ⁵⁰⁾	417	1.892	1	○	○
Chassis Mercedes-Benz Sprinter						
310467	Verhoging MTTM van 4.200 kg naar 4.500 kg		350	-	○	-
330841	AL-KO Air Premium X2, volledige luchtvering op achteras incl. PSM-module ⁸⁾ ¹³⁾		7.515	45	○	-
331612	Led-high-performance-koplamp	733	3.328	2	○	-
331613	Mistlamp met bochtverlichting	115	525	-	○	-
410282	Bestuurderscabine buitenkleur metallic: obsidiaanzwart	460	2.090	-	○	-
Meer chassisopties Fiat / Mercedes-Benz						
331341	AL-KO HY4 hydraulisch steunsysteem voor en achter ⁴⁸⁾		8.420	70	○	○
311400	Trekhaak afneembaar		1.935	38	○	○
311430	Trekhaak afneembaar i.c.m. pedelec-scootergarage		2.330	41	-	○
opbouw buiten						
410123	Centrale vergrendeling voor buiten- en scootergaragelijken		735	5	○	○
410160	Extra veiligheidsslot in camperdeur		380	1	○	○
410560	Dakluifel, cassette aluminium, doek grijs, lengte: 4,5 m		1.905	42,5	○	○
410690	Led-lichtstrip aan dakluifel		360	5	○	○
410114	Gepatenteerde pedelec-scootergarage, laadhoogte tot 124 cm ⁴²⁾ ⁶⁶⁾		600	11	-	○
410925	Inschuif- en transportsysteem voor 2 pedelecs/e-bikes ⁷¹⁾		745	28,5	-	○
410760T	Dakraam "skyview" met designhemel boven bestuurderscabine		1.405	18	○	○
Elektra						
510054	Lithiumion-accu 150 Ah incl. accucomputer en apart touchscreen ⁵⁵⁾		2.240	-34	○	○
510055	2. lithiumion-accu 150 Ah, totaal 300 Ah, incl. accucomputer ⁵⁵⁾		2.455	16	○	○
510081	Zonnepaneel: 2 x 110 watt ¹²⁾		2.025	16,5	○	○
510180	Spanningsomvormer 12 V naar 230 V, 1.800 W met prioriteitsschakeling		1.985	8	●	●
510255	Stopcontactenpakket met extra stopcontacten (3 x 230 V, 2 x USB) ⁴⁵⁾		500	2,5	○	○
510201	Alarminstallatie Carthago Security ³⁵⁾		1.445	3	○	○
Gas Water Overig						
610021	Gasfilter voor Truma DuoControl CS (aanbevolen) ⁹⁵⁾		225	0,5	○	○
610120	Buitenaansluiting gas achter buitenopbergruimte in dubbele vloer bijrijderszijde		275	5	○	○
610140	Buitendouche warm/koud in scootergarage aan bijrijderszijde		360	2,5	○	○
610220	Toilet Thetford C 260 met keramische pot en niveau-aanduiding met 3 standen		235	5	○	○
610500	Aluminium profielplaatvloer voor scootergarage ⁶⁶⁾		185	11	○	○
Keuken Apparatuur						
550081	Tec-Tower koelkastcombinatie 153 l met aparte gasoven ⁷⁵⁾		895	16,5	○	○
550067	Gasoven met grillfunctie in keukenonderkast ³⁷⁾		1.080	8,5	○	○
550286	Koffiecupmachine met aansluitset incl. uitschuifstelsel		420	2	●	●

Artikelnr.		BPM	€ incl. 21% btw en BPM	kg	T 4.9 LE	T 5.0 QB
Verwarming Airconditioning						
650040	Truma Combi 6E (extra elektrisch verwarmingselement 2 x 900 watt / 230 V) ⁶³⁾		755	1	○	○
650230	Alde warmwaterverwarming, 230 V / gas met booster bestuurscabine ⁶³⁾		3.460	56	○	○
650240	Alde warmtewisselaar (gebruik van motorwarmte)		1.200	9,5	○	○
650260	Dakairconditioning Truma Aventa Comfort ^{12) 14)}		2.760	31	○	○
Multimedia						
710029	Mediacenter Pioneer 9" incl. navigatie, routebegeleiding voor campers, DAB+ (Fiat Ducato) ¹⁹⁾		1.590	3	○	○
710220	Achteruitrijcamerasysteem met dubbele lens en shutter aan achterwand ¹⁰⁰⁾		1.875	1	○	○
710502	Tv-uitschuifstelsel in zijbank ³⁶⁾		725	7	●	●
710547	Smart-led-tv 24" voor tv-uitschuifstelsel ³⁹⁾		1.485	5	●	●
910460	Extra tv-aansluiting in slaapgedeelte ^{25) 36)}		350	1,5	●	-
710481	Tv-kast in slaapgedeelte met tv-uitschuifstelsel en aansluitset ³⁶⁾		940	8,5	●	-
710477	Tv-aansluitvoorbereiding slaapgedeelte incl. kabelset en afdekpaneel		300	1	-	●
710472	Smart-led-tv 24" voor tv-kast in slaapgedeelte ^{23) 25) 39) 87)}		1.485	4	●	-
710478	Smart-led-tv 24" slaapgedeelte incl. tv-houder, contactschakelaar ^{23) 39) 86)}		1.985	5,5	-	●
Satellietontvangers						
750041	Satellietontvanger Teleco Flatsat Classic 85 met CI-slot ^{12) 23)}		3.510	15	○	○
750046	Satellietontvanger Teleco Flatsat Easy Skew Smart 90 / Twin LNB voor tweede tv ^{12) 23)}		3.875	16,5	○	○
Interieur						
810026	Interieurdesign linea progressiva ⁷⁸⁾		885	-	○	○
810100	Vloerbedekking voor woongedeelte		380	7,5	○	○
810120	Vloerbedekking voor bestuurderscabine		195	2	○	○
810580	Zitgroep om te bouwen tot slaapgelegenheid ⁶⁹⁾		600	7,5	○	○
810684	Zitgroep met ingekorte L-poot voor bredere doorgang		330	-	○	○
Stoffering woongedeelte						
850600	Barcelona - antara-stofcombinatie	Standaard	-	-	X	X
850610	Venezia - antara-stofcombinatie	Standaard	-	-	X	X
850640	Davos - textiel-leer-stofcombinatie		430	1	○	○
850710	Gedeeltelijk leder ivoor - leer-stofcombinatie		1.520	2	○	○
850720	Gedeeltelijk leder Macchiato - leer-stofcombinatie		1.520	2	○	○
850690	Leer ivoor		3.745	3	○	○
850730	Leer zand		3.745	3	○	○
850740	Leer Macchiato		3.745	3	○	○
850501	Slaapinterieur en decoratieset: Decoratieve kussen, plaid, hoeslakenset ²⁶⁾		420	3,5	○	○

Tips en uitgebreide informatie over de uitrusting



Truma DuoControl CS met crashsensor, omschakelautoomaat en Eis-Ex functie

De Truma DuoControl CS is een veiligheidsgasdrukregelaar met crashsensor voor twee gasflessen. Als de gebruikte fles leeg is, schakelt de installatie automatisch over op de reservefles. Dankzij de ingebouwde crashsensor is de DuoControl CS optimaal geschikt voor de veilige werking van apparaten op gas tijdens het rijden. De crashsensor reageert bijv. bij een ongeval al bij een lage botsnelheid van 15 tot 20 km/h. De aanvoer van gas wordt dan onmiddellijk onderbroken, voordat schade aan leidingen en apparaten kan ontstaan. Dat betekent: een ontspannen aankomst, een fijn gevoel en veiligheid voor iedereen.

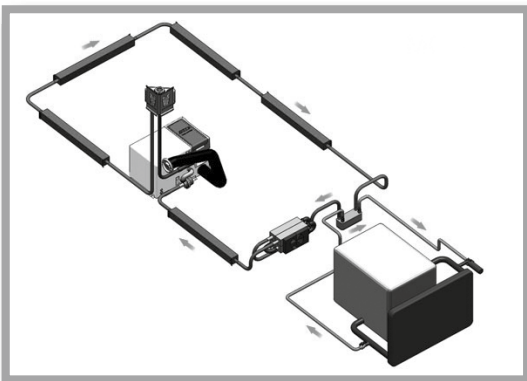

Alde-warmtewisselaar

Met de warmtewisselaar in combinatie met het optionele centrale verwarmingssysteem van Alde kan het koelsysteem van de motor worden gebruikt om het woongedeelte te verwarmen. Daarvoor hoeft alleen maar de gewenste kamertemperatuur op de kamerthermostaat te worden ingesteld en de circulatiepomp van het verwarmingssysteem te worden aangezet.

Met een circulatiepomp van het basisvoertuig is het ook mogelijk om de verwarming in omgekeerde richting te laten werken. In dit geval fungeert de verwarming voor het interieur van de camper als motorvoorverwarming: het centrale verwarmingssysteem verwarmt het koelsysteem van de voertuigmotor.



Gepatenteerde pedelec-scootergarage, vergroting van de laadhoogte tot 124 cm in combinatie met inschuif- en transportsysteem

Twee voordelen in één bij Carthago-modellen met queensbed:

1. Grote pedelec-scootergarage met tegelijkertijd een laag, gemakkelijk toegankelijk queensbed achterin
2. Vergroting van de laadhoogte

De oplossing: Door de onderkant van het bed omhoog te klappen en de verdieping in de vloer kunnen fietsen met een stuurhoogte van 124 cm worden vervoerd.

Dankzij het inschuif- en transportsysteem is inladen een fluitje van een cent. Door de extra afdekplaat is de pedelec-scootergarage ook met vlakke garagevloer te gebruiken.

Tips en uitgebreide informatie over de uitrusting



Dometic Waeco - achteruitrijcamera met dubbele lens en shutter in de achterwand

Een compacte dubbele kleurencamera met CMO-beeldsensor zorgt voor optimaal zicht tijdens het rijden en biedt een aantal praktische eigenschappen voor het dagelijkse leven in de camper van topklasse. Zo is er bijvoorbeeld de 140° beeldhoek diagonaal voor de achteruitrijcamera en de 46° beeldhoek voor veraf. Daarnaast beschikt dit model over een gemotoriseerde afdekkap, een vergroot temperatuurbereik van -30 °C tot 70 °C en een apart led-venster (geen verblinding 's nachts). Bij het achteruitrijden helpen zowel de weergave van afstandsmerkingen (3 lijnen) op de monitor als de in de camera geïntegreerde microfoon.



Carthago Security alarminstallatie met ultrasoonsensoren en gasalarm

Het Carthago Security-alarmsysteem biedt de best mogelijke bescherming tegen ongenode gasten en inbrekers op vakantie: De installatie bestaat uit een bewakingsysteem van de binnenruimte door middel van ultrasoonsensoren en een schakelaar om het systeem in en uit te schakelen. Door middel van reedcontacten worden de scootergarageluisen (aan bestuurders- en bijrijderszijde), de cabine- en camperdeur en bergruimtekleppen (aan bestuurders- en bijrijderszijde) bewaakt. De motorkap wordt door een deurcontactschakelaar bewaakt. De sirene die bij een alarm of paniekalarm met een handzender in werking kan worden gezet, is met een noodvoeding beveiligd. Daarnaast detecteert een gasdetector op betrouwbare wijze propaan-, butaan- en anesthesiegas. Andere functies zijn de aansturing van de centrale deurvergrendeling en startonderbreker klasse 1. Het alarmsysteem wordt met een afstandsbediening in- en uitgeschakeld.

- De vermelde prijzen zijn inclusief 19% btw en excl. vracht- en vervoerkosten
- Sommige speciale uitrustingen kunnen niet in alle modelindelingen worden ingebouwd. Uw Carthago-dealer informeert u graag over de inbouw en de technische details van het door u gewenste model
- Voertuigen zijn deels met speciale uitrustingen afgebeeld die tegen meerprijs verkrijgbaar zijn
- Wijzigingen in prijs, constructie en uitrusting of fouten voorbehouden. De gegevens over leveringsomvang, uiterlijk en capaciteit komen overeen met de beschikbare kennis op het tijdstip van de druk
- Mochten tijdens het seizoen productbenamingen door onze leveranciers worden gewijzigd, behouden we ons de levering van een gelijkwaardig type voor
- De btw is gebaseerd op het op het tijdstip van levering geldige wettelijk tarief. Alle prijzen zijn vrijblijvende adviesprijzen af fabriek. Bij prijsaanpassingen door toeleveranciers of basisvoertuigfabrikanten worden de prijzen overeenkomstig aangepast
- Matrasafmetingen kunnen afwijken van de vermelde bedafmetingen
- Prijzen voor optionele extra's gelden voor de inbouw af fabriek (niet voor inbouw achteraf). Eventuele aanvullingen moeten tijdig voor productiebegin van het voertuig worden gepland! Informatie hierover is direct bij uw Carthago-dealer verkrijgbaar
- Door de inbouw van optionele extra's kan bergruimte verloren gaan
- De installatie van zonnepanelen en satellietapparatuur is afhankelijk van de dakindeling
- Elke wijziging aan de door de fabriek geleverde staat van uw voertuig kan de rij- en verkeersveiligheid belemmeren
- Elke wijziging aan de constructie van het voertuig leidt tot uitsluiting van aanspraak op garantie. Datzelfde geldt voor door de klant doorgevoerde veranderingen aan lakwerk / kleurstelling van carrosseriedelen
- Afwijkingen in structuur en kleur ten opzichte van de afgebeelde inrichtingselementen blijven voorbehouden, voor zover deze in de aard van de gebruikte materialen liggen resp. gebruikelijk zijn. Hetzelfde geldt voor technische wijzigingen aan het voertuig, zolang de algemene productkwaliteit gelijkwaardig blijft of wordt verbeterd en de beoogde toepassing niet wordt belemmerd
- Het kan incidenteel voorkomen dat kleding van mindere kwaliteit afgeeft op de stoffen stoelbekleding. Dit houdt in dat de stoelbekledingen verkleuren dan wel dat kleding afgeeft. Voor dergelijke verkleuringen zijn we niet aansprakelijk
- WE raden u dringend aan originele Carthago-accessoires te gebruiken en deze in te laten bouwen in de fabriek. Voor schade die door niet door Carthago goedgekeurde producten of niet toegestane wijzigingen ontstaat, kan de fabriek niet aansprakelijk worden gesteld. Dat geldt tevens en in het bijzonder voor de inbouw van onderdelen door werkplaatsen die niet door Carthago zijn geautoriseerd. Laat reparaties en uitbreidingen daarom uitsluitend door geautoriseerde Carthago-dealers uitvoeren en zorg dat originele Carthago-onderdelen worden gebruikt
- Het ingebouwde watervoorzieningssysteem komt overeen met de actuele stand van de techniek DIN 2001-2

Voetnoten

Aanvullende wettelijke en technische informatie over het gewicht van de voertuigen / toleranties van de massa in rijklare toestand

- 5) Het vermelde aantal maximaal toegestane zitplaatsen geldt voor het gewicht van het voertuig in standaarduitvoering zonder optionele uitrusting en geeft het maximaal mogelijke aantal personen aan dat tijdens het rijden een zitplaats heeft. Het aantal zitplaatsen is bovendien afhankelijk van het gewicht en de aslasten. Dit kan dus worden bereikt door vermindering van de optionele uitrusting (uitrustingspakketten, speciale uitrusting) of worden door het verhogen van de MTTM. Indien extra zitplaatsen zijn toegestaan (c-tourer alleen in combinatie met een optie verhoging MTTM) stijgt het minimale laadvermogen per persoon met 85 kg en neemt tegelijkertijd de maximummassa voor optionele uitrusting tegelijkertijd af. Uitgebreide informatie hierover vindt u op pagina 4 onder punt 3. Bij optie 5e zitplaats is de doorlaadruimte in de dubbele vloer iets kleiner en zijn de kussens niet met dezelfde stof bekleed als de rest van het interieur (niet bij de serie liner-for-two).
- 6) De massa in rijklare toestand is, overeenkomstig EU-uitvoeringsverordening nr. 1230/2012, het (leeg)gewicht van het voertuig met de in de fabriek aangebrachte standaarduitrusting (met inbegrip van smeermiddelen, gereedschap, reparatieset voor banden) plus bestuurder (75 kg), een voor 90% gevulde brandstoftank, een voor het rijden tot een bepaald niveau gevulde verswatertank (20 l / vanaf de serie e-line 50 l), een voor 100% gevulde aluminium gasflës. De door de fabrikant vastgestelde massa voor optionele uitrusting is hoofdzakelijk afhankelijk van de massa in rijklare toestand en neemt af door de montage van optionele uitrusting (uitrustingspakketten, speciale uitrusting). Let op: de in het conformiteitscertificaat (Certificate of Conformity, CoC) vermelde werkelijke massa is eveneens een genormaliseerde waarde. Aangezien voor de massa in rijklare toestand - als onderdeel van de werkelijke massa - een wettelijk toegestane tolerantie van $\pm 5\%$ geldt, kan de werkelijke massa ook dienovereenkomstig afwijken van de aangegeven nominale waarde. Uitgebreide informatie hierover vindt u op pagina 3 onder punt 2.
- 7) Bij de keuze en configuratie van uw voertuig mag de door de fabrikant vastgestelde maximummassa voor optionele uitrusting niet worden overschreden. Door de door de fabrikant vastgestelde maximummassa voor optionele uitrusting moet worden verzekerd dat de wettelijk voorgeschreven zogenoemde minimale laadvermogen na de levering van een voertuig door de fabrikant ook daadwerkelijk voor de belading beschikbaar is. Dit betekent dat slechts zoveel optionele uitrusting kan worden besteld en in de fabriek kan worden gemonteerd dat er voldoende vrij gewicht overblijft voor bagage en andere accessoires (het zogenaamde laadvermogen) zonder dat de technisch toelaatbare maximummassa wordt overschreden. Uitgebreide informatie hierover vindt u op pagina 5 onder punt 5.
- 9) De technisch toelaatbare maximummassa is het van de indeling afhankelijke, door de fabrikant bepaalde toegestane gewicht dat uw camper in beladen toestand maximaal mag wegen (bijv. 3.500 kg, 4.500 kg). De technisch toelaatbare maximummassa van het voertuig (bijv. 3.500 kg) mag tijdens het rijden in geen geval worden overschreden. Uitgebreide informatie hierover vindt u op pagina 3 onder punt 1
- 10) Het maximale trekgewicht is afhankelijk van het totale combinatiegewicht van het voertuig. Bij de Fiat Ducato f40 heavy is het trekgewicht beperkt tot 1800 kg. Het trekgewicht is hoofdzakelijk afhankelijk van het totale combinatiegewicht: Fiat Ducato AL-KO 6.000 kg, Mercedes-Benz Sprinter AL-KO 5.880 kg. Optie Fiat Ducato f40 heavy / Mercedes-Benz Sprinter heavy incl. 16" stalen velgen.
- 73) Optie Truma DuoControl CS met crashsensor, omschakelautomaat en functie Eis-Ex. In de basisconfiguratie voor het berekenen van de massa in rijklare toestand wordt slechts rekening gehouden met "één" 100% gevulde aluminium gasflës van 16,5 kg. De in het uitrustingspakket beschikbare optie of de "DuoControl CS met crashsensor" (omschakelautomaat en Eis-EX-functie) kan ook met een aangesloten gasflës worden gebruikt. Als een tweede gasflës wordt aangesloten en gebruikt, vermindert bij gebruik van een aluminium gasflës het resterende laadvermogen van uw voertuig met 16,5 kg. Stalen gasflësen zijn ongeveer 5 kg zwaarder.

- 1) De totale voertuiglengte komt overeen met de afmeting tussen de voorskiert en de achterkant.
- 2) De totale voertuigbreedte komt overeen met de afmeting gemeten van buitenwand tot buitenwand (wielkasten aan de zijkant van de Fiat Ducato / Mercedes-Benz Sprinter ca.: + 70 mm; bij Iveco Daily ca.: + 110 mm).
- 3) De hoogte verandert wanneer bepaalde optionele extra's worden gemonteerd. De voertuighoogte voor Fiat light/heavy/dubbelasser kan 50 mm verschillen.
- 8) De PSM (parametreerbare speciale module) is een interface tussen het voertuig en de elektronica van de opbouw en is nodig voor het regelen van de luchtvering. Het is niet toegestaan om kinderzitjes met bevestigingssysteem op de bijrijdersstoel te bevestigen.
- 12) Montagemogelijkheden afhankelijk van het gebruik van het dakoppervlak. Bij de optie Satellietontvanger en dakairco verandert de opbouwhoogte met 130 mm.
- 13) Volledige luchtvering op de achteras met functie omhoog / omlaag. Het neerlaten van de luchtvering van de achteras kan bij gelijktijdig uitgedraaide achtersteunen leiden tot beschadiging van de voertuigcarrosserie.
- 14) Bij de optie Dakairco vervalt bij de chic c-line-serie de standaard dakventilator in de keuken.
- 15) Bij de optie Zitgroep om te bouwen tot slaapgelegenheid met neerlaatbaar tafelblad vervalt het voetpedaal om de tafel te verstellen. De hendel voor het verstellen van de tafel bevindt zich bij deze uitvoering onder het tafelblad.
- 17) Centrale vergrendeling te bedienen met een afstandsbediening in de contactsleutel. Functie "coming home": Activering van de voortentlamp/cabinedeurlamp via afstandsbediening in de handsleutel, met automatische uitschakelvertraging.
- 19) Pioneer-mediacentrum met touchscreens in de bestuurderscabine, Wireless Apple CarPlay / Android Auto, Bluetooth, USB-poort voor het aansluiten van draagbare apparaten (T: monitorfunctie voor optionele achteruitrijcamera). Niet mogelijk in combinatie met Mercedes-Benz-chassis.
- 20) Volledige luchtvering met automatische nivellering. De totale hoogte van het voertuig wordt 30 mm hoger.
- 21) Dakoppervlak ter vermindering van ongunstige invloed van warmte in witte GVK. Het oppervlak van het GVK komt niet overeen met een gelakt buitenpaneel. Kleine kleurverschillen in het lakwerk tussen cabine en opbouw zijn mogelijk.
- 22) Mini-Heki dakluik in de keuken vervalt.
- 23) Bij de keuze van een satellietontvanger en een extra Smart led tv in de slaapkamer kan alleen de satellietontvanger met TWIN (voor twee tv-toestellen) besteld worden.
- 25) Optie extra tv-aansluiting niet mogelijk in combinatie met optie 710472 led flatscreen 24", omdat deze al is inbegrepen.
- 26) Carthago slaapinterieur & decoratieset bestaande uit een of drie decoratieve kussens (afhankelijk van het model), een Jacquard-plaid met ingeweven Carthago-logo en een hoelakenset, exact op maat voor de betreffende indeling.
- 32) Indien gekozen wordt voor 16" aluminium velgen neemt de achterasbelasting toe tot 2.500 kg.
- 33) Onder ongunstige omstandigheden kan handmatig regelen van de airconditioning noodzakelijk zijn.
- 35) Optie alarminstallatie Carthago Security incl. ultrasoonsensoren woonkamer, contactschakelaar deuren en scootergerage, paniekalarmfunctie, inschakeling knipperlichten, gassensor narcose-, propaan- en butaangas. Goedkeuring van de alarminstallatie door de verzekeraar is per land verschillend geregeld en kan niet door de fabrikant worden gegarandeerd.
- 36) Incl. aansluitset: coaxkabel, antenneaansluiting, 12 V-contactdoos.
- 37) Een aantal schuifladen in de keukenonderkast vervallen (aantal afhankelijk van model) (in mm): Modellen: 138 DB, 141 KB-LE, 143 KB-LE, T 148 KB-LE H: hoogte 307 x breedte 527 x diepte 409, modellen: 142 DB, 145 DB H, 148 KB-LE, 149 RB-LE, 150 RB-QB, chic c-line: hoogte 445 x breedte 445 x diepte 490.
- 38) Bij de optie centraal hefbed elektrisch vervalt de midi-heki boven de zitgroep. Stahoogte onder centraal hefbed: 1,84 m.
- 39) Smart-tv met receiver DVB-T2 Tuner (incl. USB, HDMI, Full-HD).
- 42) Met de optie elektrische pedelec-scootergerage verandert het verswatervolume van de chic c-line in 160 liter en vermindert de belastbaarheid in de scootergerage met 100 kg. Niet mogelijk in combinatie met Optie aluminium profielplaat voor scootergerage.
- 44) Optie led-dagrijlicht niet mogelijk in combinatie met Fiat full led-koplampen, omdat deze al zijn inbegrepen.
- 45) Positie: zitgroep (230 V, USB), bovenkast achterin slaapkamer (230 V, USB), scootergerage (230 V).
- 46) Bij deze optie vervalt de standaard buitenopbergruimte in de dubbele vloer achter de camperdeur.
- 47) De laadbooster wordt tussen dynamo en startaccu/huishoudaccu ingebouwd en zorgt ervoor dat de dynamo tijdens het rijden elektrische stroom blijft produceren tot de accu's opgeladen zijn.
- 48) Bij de optie HY 4 hydraulische hefsteuninstallatie vervallen de mechanische hefsteunen. Optie hydraulische hefsteuninstallatie met automatische nivellering.
- 50) Bij de keuze van het rijassistentiepakket zit er in het verduisteringssysteem van de bestuurderscabine in de buurt van de plaats voor de camera (bovenaan in het midden) een uitsparing voor de camerabehuizing. De adaptieve cruisecontrol werkt bij snelheden boven 30 km/u.
- 51) Multimediasysteem (Mercedes-Benz: MBUX 10,2" display; Fiat: 10,1" Display), bluetooth-connectiviteit met audiostreaming en handsfreefunctie, smartphone-integratie via Android Auto of Apple CarPlay, USB-poort voor het aansluiten van draagbare apparaten. Mercedes-Benz: Voertuiggewichten en -afmetingen kunnen niet apart in het navigatiesysteem worden opgeslagen.
- 52) Het aangegeven verswatervolume is al inclusief het volume van de boiler.
- 54) De geleverde dakantenne van de Mercedes-Benz-uitvoering beschikt ook over GPS.
- 55) De optie lithiumion-accu vangt de standaard gelaccu('s). Het accuniveau kan via gratis app en touchscreen met automatische lader 18 Ah worden gecontroleerd.
- 57) Verstevigde veren vooras voor optimaal rijcomfort niet mogelijk in combinatie met AL-KO "ACS" high performance veerpoort vooras.
- 60) "Skyview" dakraamoptie incl. indirecte led-verlichting niet mogelijk in combinatie met middelste uitschufbed boven lounge zitgroep. centraal hefbed boven zitgroep.
- 63) Optie Truma Combi 6E niet mogelijk in combinatie met optie Alde-warmwaterverwarming.
- 64) Design glazenkast met ruimte voor twee Carthago wijn- en longdrinkglazen.
- 65) Het remsysteem ter voorkoming van botsingen remt automatisch af bij een botsing om een eventuele tweede botsing te voorkomen of de ernst ervan te beperken.
- 66) Optie aluminium profielplaat niet mogelijk i.c.m. pedelec-scootergerage.
- 67) 4-cilinder motor met 2,2 l. motor 140 pk: 350 / 380 Nm, motor 180 pk: 380 / 450 Nm.
- 68) 8-traps automaat bij Fiat Ducato f35 alleen in combinatie met optie 16" stalen velgen of 16 inch aluminium velgen mogelijk. Voor Fiat Ducato f35 i.c.m. 160 pk en 180 pk motoruitvoeringen bedraagt het extra gewicht van de automatische transmissie slechts 35 kg.
- 69) Bij de optie Zitgroep om te bouwen tot slaapgelegenheid met neerlaatbaar tafelblad vervalt het voetpedaal om de tafel te verstellen. De hendel voor het verstellen van de tafel bevindt zich bij deze uitvoering onder het tafelblad.
- 71) Optie inschuif- en transportsysteem voor 2 pedelecs/e-bikes alleen i.c.m. pedelec-scootergerage mogelijk.
- 75) Optie Tec-Tower koelkastcombinatie 153 l die opent aan twee kanten met apart vriesvak en gasoven. Niet mogelijk in combinatie met optie gasoven in keukenonderkast.
- 77) Meubelafwerking edelkers met bovenkastfronten in bicolor-look met hoogglans ivoor.
- 78) Interieurdesign linea progressiva: Meubelafwerking goudacacia in bicolor-look met bovenkastfronten met hoogglans ivoor, onderzijde bovenkasten in parelwit mat.
- 80) Optie radio/Moniceiver met touchscreen in de bestuurderscabine, bluetooth en USB-poort voor het aansluiten van mobiele toestellen (T: monitorfunctie voor optionele achteruitrijcamera).
- 86) Led-flatscreen 24" incl. tv-houder, luidsprekers en geïntegreerde contactschakelaar draadloos in tv-wand geïntegreerd voor slaapgedeelte (alleen in combinatie met aansluitset).
- 87) Led-flatscreen 24" in slaapgedeelte, in de meubels ingebouwd (alleen in tv-pakket slaapgedeelte).
- 88) Luidsprekers in bestuurderscabine (2x) en zitgroep (2x, liner-for-two: 4 x), DVB-T2-ontvangst.
- 90) Als dit pakket wordt gekozen, worden bepaalde elementen van de standaarduitvoering of het Basis-Plus pakket vervangen (brandstoftank 60 l / 65 l) of weggelaten (SOG-toiletontluchting, afvalwaterslangenset, voorbereiding voor zonnepanelen) om het voertuiggewicht te verminderen. In de pakketprijs is rekening gehouden met de vervangen elementen en weggelaten opties en zijn deze verrekend.
- 95) We raden aan het gasfilter in combinatie met de optie Truma DuoControl CS te bestellen, omdat de fabrikant van de Truma DuoControl geen garantie geeft op de installatie als de gasdrukregelaars en -kleppen stuk gaan of defecten vertonen door verontreiniging van het vloeibaar gas door olie of andere vreemde stoffen.
- 97) Niet in combinatie met optie MBUX 10,2".
- 99) 4-cilinder motor 2,0 l, max. 400 Nm.
- 100) Achteruitrijcamerasysteem i.c.m. Fiat multimediasysteem 10,1" of MBUX10,2" digitaal in plaats van analogo en alleen als enkele lens mogelijk.
- 103) Pakket keuken / koffie of optie spanningsomvormer bij c-compactline / c-tourer alleen mogelijk in combinatie met een extra accu (gel / lithium).
- 104) Digitaal combi-instrument met kleurendisplay voor optimale verbinding met het Fiat multimediasysteem 10,1" voor de weergave van 3D-navigatiekaarten en rijassistentiesystemen.
- 105) De vermelde prijzen zijn vrijblijvende adviesprijzen. Wegens de sterk fluctuerende en daardoor voor de lange termijn onvoorspelbare kosten- en prijsontwikkelingen op de inkoopmarkten, behouden we ons het recht voor om de prijzen die we aan onze dealers berekenen, evenals onze vrijblijvende adviesprijzen, in de loop van het jaar aan te passen. Het spreekt voor zich dat we ernaar streven om steeds billijke prijzen aan onze dealers door te berekenen. We raden u aan uw dealer te vragen naar de prijs die geldt op het moment dat u het contract sluit.
- 106) Accu-indicator kan worden opgeroepen via gratis app met automatisch oplaadsysteem 18 A. Kan niet worden gecombineerd met een andere lithiumion-accu.
- 107) SOG-toiletventilatie via dakschoorsteen. Bij indelingen 145 RB-LE, 147 RB-LE, 148 RB-QB SOG-toiletventilatie via vloerventilatie.
- 112) Niet mogelijk in combinatie met interieurdesign nuovo.
- 113) Optie Alde-warmwaterverwarming en Alde-warmtewisselaar bij indeling 145 RB-LE verkrijgbaar vanaf april 2025



Meer informatie
over de verschillende
bandmarkeringen
vindt u hier

A series of horizontal dotted lines for taking notes, organized into two columns.



Over de gegevens in deze prijslijst: Met de publicatie van deze prijslijst verliezen alle voorgaande prijslijsten hun geldigheid. Na de deadline voor de redactie van dit drukwerk, in juli 2024, kunnen er zich tijdens het modeljaar nog wijzigingen voordoen. De fabrikant behoudt zich het recht voor noodzakelijke wijzigingen in de constructie en vorm aan te brengen, voor zover deze de technische vooruitgang dienen en voor de klant redelijk zijn. Wijzigingen in de uitrusting, afwijkingen in kleurencombinaties of afzonderlijke kleurtinten, afwijkingen in materiaaleigenschappen en wijzigingen in de leveringsomvang zijn ook voorbehouden. Dit geldt ook voor kleurafwijkingen bij basisvoertuigen, voor zover deze het gevolg zijn van wijzigingen van de fabrikant van het basisvoertuig. Vraag uw dealer om uitgebreide informatie over de actuele stand van zaken van een bepaald product of een bepaalde serie.

De informatie over leveringsomvang, uiterlijk, prestaties, afmetingen en gewichten van de voertuigen – afwijkingen binnen de fabriekstoleranties ($\pm 5\%$ max.) zijn mogelijk en toegestaan – komen overeen met de kennis die beschikbaar was op het moment van drukken. Let op: Sommige voertuigen worden weergegeven met speciale uitrustingen waarvoor een meerprijs geldt en sommige ook met uitrustingskenmerken die niet standaard zijn en niet als speciale uitrusting kunnen worden besteld.

Reproductie, ook gedeeltelijk, is uitsluitend toegestaan na voorafgaande schriftelijke toestemming van Carthago Reisemobilbau GmbH. De informatie in dit drukwerk is in overeenstemming met de Duitse verkeerswetgeving (StVO en StVZO). Vergissingen, vertaal- en drukfouten voorbehouden. Alle in deze catalogus vermelde gegevens betreffen productkenmerken voor de Duitse markt.

Gedrukt in Duitsland.

© Carthago Reisemobilbau GmbH, 88326 Aulendorf,
Tel. +49 7525 9200-0